

医療・施設：マークの説明

〈設備〉

- 洗濯機
- 脱水機
- 乾燥機
- 手洗い

- 内 の 表 示 に つ い て
- 使用可
- × 使用不可
- 00℃ 耐久温度(以下)
- 家 庭 用

※マークに属する情報はマーク下に配置しています。

〈特長〉

商品の主な特長
ノンアルコール (保湿、撥水、無香料、弱酸性 など)

〈機能〉

商品の主な機能
防水 (抗菌、防汚、防カビ、防ダニ など)

〈付加情報〉

袖あり 商品に対する付加情報

〈薬入れ〉

1日4回×2週間 7回分 整理された仕切り数を表示

〈血圧計・体温計の測定部位〉

- 手首式 腕式 測定可能な部位 (耳、額、こめかみなど)
- ワキ下 舌下

〈体温計の測定方法〉

- 予測 実測 実測 予測
- 補正温度

測定し表示する方式

〈吸引器・吸入器・ネブライザー〉

- 吸入器 吸引器 吸引 吸入

機器の種類を明確に表示

〈その他〉

完成品 要組立 商品納品時の形態

電源 AC100V 稼働するために必要な電源

ボタン電池 単3×○ 必要な電池の種類と個数

消費電力 40VA 稼働するために必要な消費電力数

健康で快適な生活を支えるために

医療・施設

要介護者の状態を見ながら健康維持をサポート。毎日の健康から緊急時まで広く介護者の手助けをします。

健康への指針を数値化、軽い病気や怪我の対応、規則正しい生活を送るための手助けなど、幅広く要介護者の健康に寄り添います。正しい使用法で、健康な生活を作り出し、維持しましょう。

管理医療機器類の販売には分類によって、許可・届出等が必要です。下記を参照ください。

分類	許可・届出	管理者設置	カタログ上マーク
高度管理医療機器	許可制	義務あり	高度(医)
特定保守管理医療機器	許可制	義務あり	特定保守(医)
特定管理医療機器	届出制	義務あり	特定管理(医)
家庭用管理医療機器	届出制	不要	家庭管理(医)
一般医療機器	不要	不要	一般(医)

1 バイオビート オキシメータ 単4×2

手の指に挟んで、血液の酸素飽和度が測れる。



241-M0636 特定管理(医) 特定保守(医) 在庫商品

PLS-02L, PLS-02P 各¥8,360(税抜¥7,600)

●重さ/約41g(電池含む)●材質/ABS樹脂●測定範囲/酸素飽和度:35~100%、脈拍数:25~250bpm●付属品/ストラップ、シリコンカバー、モニター電池●医療機器番号/230AFBZX00018000●生産国/中国●1(Q)※対象年齢:幼児以下使用不可(手指の太さ直径約0.9~1.8cmに対応) (株)カスタム

2 酸素飽和度メータ 単4×2

「パピットとパルスオキシメータ」(Bluetooth機能付きモデル)

手の指に挟んで、血液の酸素飽和度が測れる。



241-M0574 特定管理(医) 特定保守(医) 在庫商品

PLS-01BT ¥16,720(税抜¥15,200)

●重さ/約43g●材質/ABS樹脂●測定範囲/酸素飽和度:35~100%、脈拍数:25~250bpm●付属品/ネックストラップ、収納ケース、モニター電池●医療機器番号/228AFBZX00033000●生産国/中国●1(Q)※対象年齢:幼児以下使用不可(手指の太さ直径約1~2cmに対応) (株)カスタム

3 パルスエクステリアル 単4×2

手の指に挟んで、血液の酸素飽和度を測定。



241-M0637 特定管理(医) 特定保守(医) 在庫商品

PLS-10 ¥23,650(税抜¥21,500)

●重さ/約45g(電池含む)●材質/ABS樹脂●測定範囲/酸素飽和度(SpO2):35~100%、脈拍数(PR):30~240bpm●付属品/ストラップ、シリコンカバー、ポーチ、モニター電池●医療機器番号/230AFBZX00016000●生産国/中国●1(Q)※対象年齢:幼児以下使用不可(手指の太さ直径約1~1.8cmに対応) (株)カスタム

4 バイオビート オキシメータII 単4×2

小さい灌流指標でも安定した測定値を表示します。※メーカー従来品対比。



241-M0850 特定管理(医) 特定保守(医) 在庫商品

PLS-03 ¥18,480(税抜¥16,800)

●重さ/55g(電池含む)●材質/ABS樹脂●測定範囲/酸素飽和度(SpO2):1~100%、脈拍数(PR):30~250bpm●付属品/ストラップ、シリコンカバー、モニター電池、収納ケース(ポーチ)●医療機器番号/305AFBZX00018000●生産国/中国●100(D) (株)カスタム

5 パルスオキシメータ オキシボーイ 単4×2

高性能×高品質。画面が見やすい人気モデル。



241-M0721 特定管理(医) 特定保守(医) 在庫商品

S-126B ¥6,600(税抜¥6,000)

●重さ/約55g●材質/ABS樹脂●測定範囲/SpO2:70~100%、脈拍数:30~250bpm●付属品/モニター電池●医療機器番号/230ALBZX00003000●生産国/中国●10(S) シースター (株)カスタム

6 パルスオキシメータ Pulse Pro J 単4×1

操作もカンタン、持ち運びに便利な軽量小型のパルスオキシメータです。



241-M0782 特定管理(医) 特定保守(医) 在庫商品

TM-111A-JC10 ¥21,780(税抜¥19,800)

●重さ/約45g●材質/外装部:ポリカーボネイト、装着部:シリコンゴム、機器表示ラベル:PET●測定範囲/SpO2:70~100%、脈拍数:30~240bpm●付属品/ストラップ、モニター電池●医療機器番号/304ABZX00005000●生産国/日本●20(D)※対象年齢:成人 (株)エー・アンド・ディ

7 パルスオキシメータ 単4×2

遮光壁付!見やすい画面のパルスオキシメータ。



241-M0851 特定管理(医) 特定保守(医) 在庫商品

OX-104WT ¥5,500(税抜¥5,000)

●重さ/約30g●材質/本体:ABS樹脂/パネル:電源ボタン、アクリル、指ホルダー:シリコンゴム●測定範囲/SpO2:70~99%、脈拍:30~250bpm、PI値:0.3~20.0%●メモリ機能/10回●医療機器番号/305AKBZX00017000●生産国/中国●96(D) (株)ドリテック

8 ミニックⅢ-S 吸引器

コンパクト、軽量、静音を追求したスタンダード吸引器です。

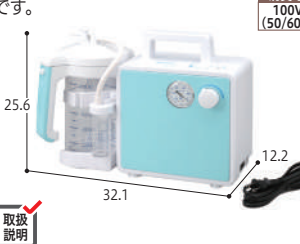

241-M0832 特定管理(医) 在庫商品

MS3 ¥68,200(税抜¥62,000)

●重さ/約3.4kg●材質/本体:ABS樹脂、ボトル:PC樹脂●最大吸引圧力/-85kPa●排気流量/ノーマルモード20L/分(ポンプ単体23L/分)、サイレントモード13L/分(ポンプ単体15L/分)●吸引容量/1000mL●連続動作時間/6時間●付属品/吸引ホース2m、フィルター(予備)、電源コード●医療機器番号/305ADBZX00015000●生産国/日本●2(N)新鋭工業(株)

9 ミニックⅢ-W 吸引器

コンパクト、軽量、静音を追求したハイパワー吸引器です。

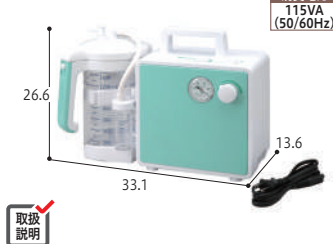

241-M0833 特定管理(医) 在庫商品

MW3 ¥79,200(税抜¥72,000)

●重さ/約4.6kg●材質/本体:ABS樹脂、ボトル:PC樹脂●最大吸引圧力/-85kPa●排気流量/ノーマルモード30L/分(ポンプ単体32L)、サイレントモード20L/分(ポンプ単体22L/分)●吸引容量/1400mL●連続動作時間/6時間●付属品/吸引ホース2m、フィルター(予備)、電源コード●医療機器番号/305ADBZX00016000●生産国/日本●2(N) 新鋭工業(株)

10 パワースマイルS 吸引器

小型化と軽量化を実現!専用充電器を装着することで外出時にバッテリー駆動可能。



241-M0710 特定管理(医) 在庫商品

KS-710 ¥44,000(税抜¥40,000)

●KC-1510 パワースマイルS用充電器 ¥27,500(税抜¥25,000)●重さ/1.6kg●材質/本体:ABS、吸引瓶:PC●最大吸引圧力/-75kPa±10%●排気流量/17L/分(ポンプ単体の排気流量)●吸引瓶容量/700mL●連続動作時間/30分●付属品/専用ACアダプター、吸引ホース2m●医療機器番号/302AHBZX00023000●生産国/日本●4(N)※シガライターコードはオプションです。 新鋭工業(株)

11 セパIII 吸引器

吸引と吸入がこれ1台で行え、コストパフォーマンスに優れた1台です。



241-M0834 特定管理(医) 在庫商品

NS3 ¥86,900(税抜¥79,000)

●重さ/約4.7kg●材質/本体:ABS樹脂、ボトル:PC樹脂●噴霧量/約0.4g/分(吸引弁:非装着時)●最大吸引圧力/-85kPa●排気流量/18L/分(ポンプ単体20L/分)●吸引容量/1400mL●連続動作時間/6時間(吸引)、30分(吸入)●付属品/吸引ホース2m、フィルター(予備)、電源コード、ネブライザーキット、キット収納ケース、キットホルダー、マウスピース、マスク、エアフィルター(予備)●医療機器番号/305ADBZX00014000●生産国/日本●2(N) 新鋭工業(株)

1 3電源吸引器

外出時でも使える。



取扱説明

241-M0859 リニューアル
特定管理(医) 直・送別

3WAY **¥88,000** (税抜¥80,000)

●重さ/2.8kg●最大吸引圧力/-80kPa●排気流量/25L/分●吸引瓶容量/750mL(ポリカーボネイト製)●付属品/吸引ボトル一式、カテーテル差し(PC)、補助ボトル22一式、吸引チューブ(1.5m/アダプターコネクター付)●医療機器番号/302AGBZX00058000●生産国/日本●①(Q) ブルークロス(株)

2 エマジン小型吸引器 おもいやり

鼻水吸引から喀痰吸引まで(排気流量20L/min±15%)。



取扱説明

241-M0805 リニューアル
特定管理(医) 直・送込

BM-500S-2 **¥44,000** (税抜¥40,000)

●重さ/1.7kg●材質/ポリカーボネイト●最大吸引圧力/-80kPa●排気流量/20L/分●吸引瓶容量/500mL●付属品/吸引ボトル一式、カテーテル差し(TPX)、補助ボトル22一式、吸引チューブ(1.5m/アダプターコネクター付)●医療機器認定番号/230AGBZX00048000●生産国/日本●①(N)※吸引カテーテルは別売です。 ブルークロス(株)

3 手動式吸引器

緊急時にすぐ使える! 容量120mLの手動式吸引器。

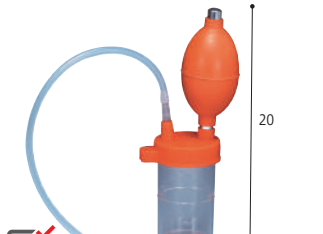

取扱説明

241-M0174 特定管理(医) 在庫商品

HA-210 **¥4,950** (税抜¥4,500)

●重さ/140g●材質/吸引瓶:ポリカーボネイト製、キャップ:シリコン製●最大吸引圧力/-210mmHg●医療機器番号/22000BZX01318000●生産国/日本●④(N) ブルークロス(株)

4 ポータブル型超音波吸入器 UN-302

どこにでも持ち運びできるポータブル型超音波吸入器。



取扱説明

241-M0783 一般(医) 在庫商品

UN-302A-JC1H **¥11,000** (税抜¥10,000)

●重さ/約60g●材質/ABS樹脂●噴霧量/0.5mL/分●最大充填量/約6.0mL●連続動作時間/約5分(自動OFF機能)●付属品/保護キャップ、計量スプーン、吸入マスク、収納袋●医療機器番号/303AHBZX00025000●生産国/中国●②(N)※電池、ACアダプタは別売です。※水道水、生理食塩水専用。薬液は使用できません。(株)イーアンド・デイ

5 超音波ネブライザー「ネブラーゼ ディオ」

マスク(大人/子供)、マスクピースの2通りの吸入方法に対応。



取扱説明

241-M0711 一般(医) 在庫商品

NEB-02 **¥14,300** (税抜¥13,000)

●重さ/約102g●材質/本体:ABS樹脂●噴霧量/0.15~0.9mL/分●吸引瓶容量/8mL(最大)●連続動作時間/約60分●付属品/マスクピース、マスク(大人用、小児用)、キャップ、メッシュモジュール(2個)、microUSBケーブル、収納ケース●医療機器番号/13B2X10218000004●生産国/中国●③(Q)※喉や部屋の加湿器としては使用できません。(株)カスタム

6 コンプレッサー式ネブライザー

家庭用スタンダードモデル。



取扱説明

241-M0451 一般(医) 在庫商品

NE-C28 **¥22,000** (税抜¥20,000)

●重さ/約1.9kg(本体のみ)●材質/ABS樹脂、ポリプロピレン●噴霧量/約0.4mL/分●吸引瓶容量/7mL●連続動作時間/2時間●医療機器番号/26B1X10002000007●生産国/中国●⑥(N) オムロンヘルスケア(株)

7 ミリコン Cube

使いやすく持ち運びにも便利で在宅向けに最適です。



取扱説明

241-M0292 一般(医) 在庫商品

KN-80S **¥23,100** (税抜¥21,000)

●重さ/1.9kg●材質/本体:ABS樹脂、薬液瓶:ノズルキャップ・導入パイプ:PP、吸引弁:SI●噴霧量/約0.4g/分※常温(25°C、50%RH)、生理食塩水噴霧時、吸引弁非装着時●付属品/ネブライザーキットC、マスク(小)、ネブライザーキット収納ケース、専用キャリングバッグ●医療機器番号/11B1X00009000003●生産国/日本●⑥(N) 新鋭工業(株)

8 吸引平ノズル

掃除機のすきまノズルに接続、救急車到着までの応急処置に。



取扱説明

241-M0048 一般(医) 在庫商品

●重さ/約40g●耐熱温度/60°C●材質/ポリ塩化ビニルコンパウンド●生産国/日本●②(D)※掃除機は含まれておりません。 オカベコーポレーション

9 トップ吸引カテーテル(20本入)

側孔、先端はエッジが立っていない滑らかな形状です。

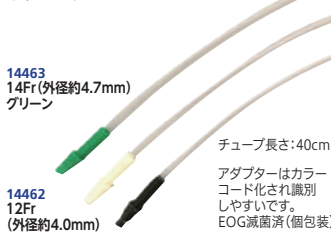

取扱説明

241-M0402 特定管理(医) 在庫商品

14461、14462、14463 **各¥1,903** (税抜¥1,730)

●重さ/185g●材質/PVC(塩化ビニル樹脂)●医療機器番号/16100BZ01796000●生産国/マレーシア●⑩(N) (株)トップ

10 シチズン非接触式体温計

夜も見やすいバックライト付き、高熱アラート機能付き(37.5°C以上)。



NEW

241-H1141 特定管理(医) 在庫商品

HL710H **¥7,700** (税抜¥7,000)

●重さ/約90g●材質/本体 SW:ABS、表示部(風防版):PC、ライティング:PMMA●測定時間/1秒●測定範囲/34.0~43°C●メモリ機能/12回●医療機器番号/304ADBZX00082000●生産国/中国●⑩(N) シチズン・システムズ(株)

11 シチズン電子体温計

約15秒で測れる予測式体温計。



取扱説明

241-H0998 特定管理(医) 在庫商品

CTE707-E **¥3,300** (税抜¥3,000)

●重さ/約15g●材質/本体・スイッチ:ABS、測温部:ステンレススチール、パネル:アクリル、本体先端部分:エラストマ●測定時間/予測約15秒●測定範囲/32.0~42.0°C●メモリ機能/1回●付属品/収納ケース●医療機器番号/227ADBZX00109000●生産国/中国●②(N) シチズン・システムズ(株)

12 けんおんくん

使いやすいワキ下と検温15秒。



取扱説明

241-H0594 特定管理(医) 在庫商品

MC-687 **¥2,750** (税抜¥2,500)

●重さ/約14g●材質/感温部:ステンレス、プローブ:ABS●測定時間/予測約15秒、実測約10分●測定範囲/32.0~42.0°C●メモリ機能/1回●医療機器番号/229AGBZX00037000●生産国/中国●⑤(N) オムロンヘルスケア(株)

13 けんおんくん

大型表示でらくらく検温。



取扱説明

241-H0638 特定管理(医) 在庫商品

MC-681 **¥2,750** (税抜¥2,500)

●重さ/18g●材質/樹脂●測定時間/予測20秒、実測約10分●測定範囲/32.0~42.0°C●メモリ機能/1回●医療機器番号/225ACBZX00050000●生産国/中国●⑤(N) オムロンヘルスケア(株)

14 けんおんくん

一家に一台、スタンダードタイプ。



取扱説明

241-H0318 特定管理(医) 在庫商品

MC-170 **¥1,375** (税抜¥1,250)

●重さ/約13g●材質/ABS樹脂●測定時間/ワキ下約10分、舌下約5分●測定範囲/32.0~42.0°C●メモリ機能/1回●医療機器番号/219AGBZX00039000●生産国/中国●⑩(N) オムロンヘルスケア(株)

15 やわらかタッチ体温計

大画面! 大音量! 15秒で素早く検温。



取扱説明

241-H1121 一般(医) 在庫商品

TO-204WT **¥2,200** (税抜¥2,000)

●重さ/51g●材質/本体:ABS-TPE-PMMA、測温部:ステンレス(SUS304)、ケース:PP●測定時間/約15秒●測定範囲/32.0~42.0°C●メモリ機能/1回●医療機器番号/304AKBZX00028000●生産国/中国●④(D) (株)ドリテック

16 非接触式体温計 パピッとサーモ CR

距離センサー付きの為、適正な位置で測れます。



取扱説明

241-H1127 特定管理(医) 在庫商品

NIR-11CR **¥6,380** (税抜¥5,800)

●重さ/84g(電池含む)●材質/ABS樹脂●測定時間/1秒●測定範囲/34.0~43.0°C●メモリ機能/30回●付属品/収納ケース、モニター電池●医療機器番号/303AFBZX00063000●生産国/中国●⑤(D) (株)カスタム

1 非接触式体温計

バビットとサーモLight CR

おでこではかって脇下体温がわかる！
保管場所と使用場所の温度差が大きい時、
すぐ使える環境温度調節機能付き



NIR-05CR 距離センサー付き
NIR-05 距離センサー無し

NEW 取扱説明

241-H1113 特定管理(医) 在庫商品

NIR-05 距離センサー無し **¥4,378** (税抜¥3,980)

NIR-05CR 距離センサー付き **¥4,928** (税抜¥4,480)

●重さ/54g●材質/ABS樹脂●測定時間/約1秒●測定範囲/体温:34.0~43.0℃、物体表面温度:0~100.0℃●メモリ機能/16回●付属品/モニター電池●医療機器番号/305AFBZX00023000●生産国/中国●50(D) (株)カスタム

2 非接触式体温計

使用環境温度が5℃から使える非接触式体温計。



15.6
2.6
約2.3
13.5
4.7
3.4

241-H1071 特定管理(医) 在庫商品

TO-406WT **¥4,867** (税抜¥4,425)

●重さ/約94g●材質/ABS樹脂、シリコン、アクリル樹脂●測定時間/約1秒●測定範囲/体温測定モード:34.0~43.0℃、温度測定モード:0.1~93.2℃●メモリ機能/9回●付属品/モニター電池●医療機器番号/304AKBZX00019000●生産国/中国●48(Q) (株)ドリテック

3 イージーテム

衛生的な非接触型。



13.5
2.6
約2.3
4

241-H0640 特定管理(医) 在庫商品

HPC-01 **¥13,200** (税抜¥12,000)

●重さ/40g●材質/ABS樹脂●測定時間/1秒●測定範囲/34.0~42.4℃●メモリ機能/10回●医療機器番号/224AIBZX00071000●20(N) 原沢製薬工業(株)

4 皮膚赤外線体温計 でこピット

肌に触れずに、すばやく、簡単に測れる体温計。



8.1
4.6
4

ブルー
イエロー
ピンク

241-H0770 特定管理(医) 在庫商品

UT-701 **各¥5,500** (税抜¥5,000)

●重さ/約60g●材質/ABS樹脂●測定時間/約1秒●測定範囲/体温:34.0~42.2℃、温度:-22.0~80.0℃●メモリ機能/25回●医療機器番号/226AFBZX0001690000●生産国/中国●10(DY) (株)イー・アンド・デー

5 ファミドックプラス

おでこで体温測定できる。簡単1秒測定。



8.5
14.5
4.4

241-H1038 特定管理(医) 在庫商品

¥7,150 (税抜¥6,500)

●重さ/205g●材質/ABS樹脂(外装)●測定時間/約1秒●測定範囲/32.0~42.9℃(実測)●メモリ機能/32回●医療機器番号/302AIBZX00029000●生産国/中国●15(N) 原沢製薬工業(株)

6 全自動血圧計

診之助Slim(プリンタ内蔵)

軽量・コンパクトで設置場所をとりません。



32.4
47.8
24.1

241-H1001 特定管理(医) 特定保守(医)

TM-2657WP **¥352,000** (税抜¥320,000)

●重さ/約5.5kg●材質/ABS樹脂●メモリ機能/なし●付属品/電源コード、カフ内布(本体取付済)、プリンタ用紙、説明パネル●医療機器番号/226AHBZX000160000●生産国/日本●1(D) (株)イー・アンド・デー

7 医用電子血圧計

病院やクリニック、介護施設での業務使用に最適な血圧計。5サイズのカフをご用意。



20
14
12

241-M0722 特定管理(医) 特定保守(医)

UM-212BLE **¥30,800** (税抜¥28,000)

●重さ/550g●材質/ABS樹脂●メモリ機能/99回●付属品/標準カフ、専用バッテリーパック、ACアダプタ、ACアダプタケーブル●医療機器番号/231AHBZX00005000●生産国/中国●(Q) (株)イー・アンド・デー

8 テルモ電子血圧計

腕帯を巻かずに、ワンボタンでカンタン測定。

医師や看護士と同じ血管音を聴いて測る



22.9
17.7
17

241-H0963 特定管理(医) 在庫商品

ES-P2020ZZ **¥19,778** (税抜¥17,980)

●重さ/885g●材質/ポリウレタン、測定部:ナイロン●メモリ機能/なし●医療機器番号/228AHBZX000015●生産国/中国●4(N) テルモ(株)

9 上腕式デジタル血圧計

腕にやさしい加圧中測定。しかも日本製。



9.6
12.7
16.2

ESH

241-H0947 特定管理(医) 在庫商品

DS-G10J **¥7,980** (税抜¥7,255)

●重さ/336g●材質/ABS樹脂●メモリ機能/2人×各60回●付属品/モニター電池●医療機器番号/226AFBZX0001620000●生産国/日本●10(D) 日本精密測器(株)

10 シチズン上腕式血圧計

大画面液晶でかんたん操作のシンプルモデル。



16.6
10.5
12.2

241-H1074 特定管理(医) 在庫商品

CHUC558 **¥8,800** (税抜¥8,000)

●重さ/本体:約390g・腕帯:約130g●材質/本体:ABS、スイッチ:ABS・アクリル、パネル:アクリル●メモリ機能/90回●医療機器番号/228ADBZX00031000●生産国/中国●20(N) シチズン・システムズ(株)

11 シチズン上腕式血圧計

Bluetooth無線技術通信に対応で専用アプリにより手軽で簡単に日々の健康管理をすることも可能。



約16.9
約11.9
約14.8

241-H1092 特定管理(医) 在庫商品

CHUH904C **¥19,800** (税抜¥18,000)

●重さ/本体:約450g、カフ:約160g●材質/本体:スチール・ABS、パネル:PMMA、カフ:ナイロン●メモリ機能/130回●付属品/カフ(腕帯)、モニター電池、専用ACアダプター●医療機器番号/303ADBZX00011000●生産国/中国●20(N) シチズン・システムズ(株)

12 上腕式血圧計

大きな画面でかんたん操作の上腕式血圧計。



14
12.2
7

BM-210WT ホワイト
BM-210BL ブルー

241-H1096 特定管理(医) 在庫商品

BM-210WT
BM-210BL **各¥5,478** (税抜¥4,980)

●重さ/290g●材質/ABS樹脂●メモリ機能/1人60回●付属品/専用カフ、モニター電池、専用収納ケース、医療機器添付文書●医療機器番号/224AKBZX000145A02●生産国/中国●12(Q)※ACアダプターは別売です。(株)ドリテック

13 上腕式血圧計

薄型大画面!



3.3
13
9.3

241-H1120 特定管理(医) 在庫商品

BM-214WT **¥5,500** (税抜¥5,000)

●重さ/185g●材質/ABS樹脂●メモリ機能/2人60回●付属品/専用カフ、専用USBケーブル、モニター電池●医療機器番号/305AKBZX00041000●生産国/中国●48(D) (株)ドリテック

14 上腕式血圧計

正しく巻いているか確認できる。



15.3
8.7
10.5

241-H0977 特定管理(医) 在庫商品

HCR-7006 **¥10,340** (税抜¥9,400)

●重さ/310g●材質/ABS樹脂●メモリ機能/30回●医療機器番号/301AABZX00022000●生産国/中国●10(D) オムロンヘルスケア(株)

15 テルモ血圧計

簡単コンパクト・見やすい表示・毎日手軽に使えます。



7
17.4
11.4

241-H0634 特定管理(医) 在庫商品

ES-W1200ZZ **¥8,999** (税抜¥8,090)

●重さ/300g●材質/本体:ABS樹脂、腕帯:ナイロン●メモリ機能/60回●医療機器番号/301AGBZX00011000●生産国/中国●10(N)※ACアダプターは別売です。(株)タニタ

16 上腕式血圧計

室温も管理する、ワンランク上の血圧計。



14.4
9.3
5.7

241-H0920 特定管理(医) 在庫商品

BP-523 **¥8,778** (税抜¥7,980)

●重さ/228g●材質/本体:ABS・ポリエスチレン●メモリ機能/2人90回●付属品/スタンド、モニター電池●医療機器番号/227AABZX00085000●生産国/中国●12(Q) (株)タニタ

1 音声付血圧計

測定結果、エラー等を音声でお知らせします。

腕式
電源 AC100V
または単3×4



241-H0636

特定管理(医) 在庫商品

UA-1030T ¥13,200 (税抜¥12,000)

●重さ/約300g●材質/ABS樹脂●メモリ機能/90回●付属品/ACアダプタ、モニター電池、収納ケース、血圧管理手帳●医療機器番号/224AHBZX00019000●生産国/中国●10(D) (株)エー・アンド・デイ

2 手のひらサイズ 血圧計

アルカリ乾電池1本で約6000回測定。持ち歩きに便利な手動加圧式。

腕式
単3×1



241-H0325

特定管理(医) 在庫商品

UA-704Plus ¥6,600 (税抜¥6,000)

●重さ/約72g●材質/ABS樹脂●メモリ機能/なし●付属品/モニター電池、収納袋、血圧管理手帳●医療機器番号/219AHBZX00017000●生産国/中国●10(D) (株)エー・アンド・デイ

3 上腕式血圧計

体によさしい腕アレルギーカフをすっきり収納。

腕式
電源 AC100V
または単3×4



241-H1013

特定管理(医) 在庫商品

UA-654Plus ¥7,700 (税抜¥7,000)

●重さ/240g●材質/ABS樹脂●メモリ機能/60回●付属品/カフ収納ホルダー、ACアダプタ、血圧管理手帳●医療機器番号/229AHBZX00029000●生産国/中国●10(D) ※電池は別売です。 (株)エー・アンド・デイ

4 上腕式血圧計

腕にフィット、しっかり巻ける、からだにやさしい腕アレルギーカフ。

腕式
電源 AC100V
または単3×4



241-H0697

特定管理(医) 在庫商品

UA-1020G ¥9,900 (税抜¥9,000)

●重さ/約285g●材質/ABS樹脂●メモリ機能/90回●付属品/モニター電池、血圧管理手帳●医療機器番号/224AHBZX00018000●生産国/中国●10(D) ※ACアダプタは別売です。 (株)エー・アンド・デイ

5 上腕式血圧計

4人分メモリで、朝・夜の使い分けも可能。

腕式
電源 AC100V
または単3×4



241-H1012

特定管理(医) 在庫商品

UA-1005Plus ¥8,800 (税抜¥8,000)

●重さ/245g●材質/ABS樹脂●メモリ機能/4人×60回●付属品/カフ収納ホルダー、ACアダプタ、血圧管理手帳●医療機器番号/229AHBZX00026000●生産国/中国●10(D) ※電池は別売です。 (株)エー・アンド・デイ

6 マツヨシ 水銀レス血圧計

シンプル操作のカラー水銀レス血圧計。

腕式
単3×3

水銀不使用の水銀柱イメージ血圧計です。測定方法は水銀血圧計と同じで操作はカンタン。



241-M0572

一般(医) 在庫商品

MY-2134B、MY-2134A 各¥10,560 (税抜¥9,600)

●重さ/約680g●材質/ABS樹脂●メモリ機能/なし●付属品/モニター電池●医療機器番号/11B2X00021380121●生産国/中国●(N) 松吉医科器械(株)

7 シチズン 手首式血圧計

手軽に血圧を測れる手首式血圧計。

手首式
単4×2



241-H0965

特定管理(医) 在庫商品

CHWL350 ¥5,500 (税抜¥5,000)

●重さ/103g●材質/本体・スッチ:ABS樹脂、パネル:アクリル●メモリ機能/1人60回●付属品/収納ケース、モニター電池●医療機器番号/221ADBZX00090A01●生産国/中国●40(N) シチズン・システムズ(株)

8 手首式血圧計

業界初・低室温お知らせ機能付き。

手首式
単4×2



241-H0921

特定管理(医) 在庫商品

BP-513 ¥5,478 (税抜¥4,980)

●重さ/125g●材質/ABS、ポリエステル●メモリ機能/90回●付属品/収納ケース、モニター電池●医療機器番号/227AABZX00086000●生産国/中国●12(Q) (株)タニタ

9 オムロン 手首式血圧計

正確な血圧を簡単管理する手首式血圧計。

手首式
単4×2



241-H0888

特定管理(医) 在庫商品

HEM-6230 ¥10,450 (税抜¥9,500)

●重さ/90g●材質/ABS樹脂●メモリ機能/2人×100回●付属品/モニター電池●医療機器番号/230AGBZX00003000●生産国/中国●10(N) オムロンヘルスケア(株)

10 オムロン 手首式血圧計

コンパクトに血圧を正しく測れる手首式血圧計。

手首式
単4×2



241-H0889

特定管理(医) 在庫商品

HEM-6183 ¥9,900 (税抜¥9,000)

●重さ/86g●材質/ABS樹脂●メモリ機能/60回●付属品/モニター電池●医療機器番号/230AGBZX00002000●生産国/中国●10(N) オムロンヘルスケア(株)

11 手首式血圧計

2人分々の最新の測定値を自動保存。

手首式
単4×2



241-H0922

特定管理(医) 在庫商品

UB-533MR ¥6,600 (税抜¥6,000)

●重さ/約95g●材質/ABS樹脂●メモリ機能/2人×60回●付属品/モニター電池、収納ケース●医療機器番号/229AHBZX00020000●生産国/中国●10(D) (株)エー・アンド・デイ

12 手首式デジタル血圧計

便利な機能を搭載した日本製手首式血圧計。

手首式
単4×2



241-H0958

特定管理(医) 在庫商品

WS-20J ↓ ¥6,480 (税抜¥5,891)

●重さ/100g●材質/ABS樹脂●メモリ機能/2人×60回●付属品/テスト電池●医療機器番号/230AGBZX00021000●生産国/日本●20(D) 日本精密測器(株)

13 手首式血圧計

コンパクトで使いやすい手首式血圧計。

手首式
単4×2



241-H1068

特定管理(医) 在庫商品

BM-105WT ¥3,828 (税抜¥3,480)

●重さ/約92g●材質/ABS樹脂●メモリ機能/2人×各99回●付属品/モニター電池●医療機器番号/303AKBZX00105000●生産国/中国●48(Q) (株)ドリテック

14 手首式血圧計

薄型大画面!

手首式
単4×2



241-H1122

特定管理(医) 在庫商品

BM-111WT ¥4,400 (税抜¥4,000)

●重さ/104g●材質/ABS樹脂、アクリル●メモリ機能/2人199回●医療機器番号/305AKBZX00042000●生産国/中国●48(D) (株)ドリテック

15 シチズン 手首式血圧計

U字型新形状カフ「カフとカフ」を採用し、上からはめ込む形で装着が可能。

手首式
単4×2



241-H1005

特定管理(医) 在庫商品

CHWH903 ¥16,500 (税抜¥15,000)

●重さ/135g●材質/本体・スイッチ:ABS、パネル:PMMA、カフ:ナイロン●メモリ機能/60回●付属品/モニター電池●医療機器番号/301ADBZX00020000●生産国/中国●40(N) シチズン・システムズ(株)

16 ナース・カラーズコープセット

印象がよらか、カラー聴診器。

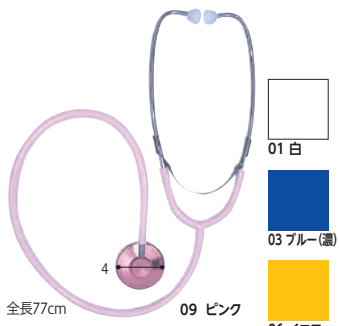

241-M0060

一般(医) 在庫商品

各¥1,380 (税抜¥1,255)

●重さ/80g●材質/アルミ、塩化ビニール、他●医療機器番号/12B2X10011000005●生産国/日本●(N)

1 LUCIDO

熱中症や風邪防止に、健康で快適な暮らしづくりにお役立てください。

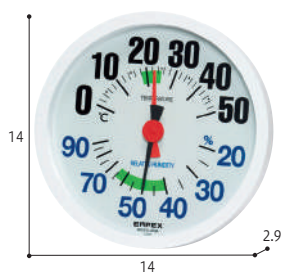

241-H0650 在庫商品
TM-2671 **¥2,420** (税抜¥2,200)
●重さ/160g●材質/本体:スチロール樹脂、カバー:ガラス
●目量/温度:-1目盛2℃、湿度:-1目盛5%●測定範囲/温度:0~50℃、湿度:20~90%●付属品/置用スタンド●生産国/日本●24(D) エンバックス気象計(株)

2 デジタル快適計Ⅲ

熱中症注意目安をアラームと赤色ランプでお知らせ。



241-H0923 在庫商品
TD-8180 **¥2,750** (税抜¥2,500)
●重さ/52g●材質/ABS樹脂●付属品/モニター電池●生産国/中国●50(D) エンバックス気象計(株)

ボタン電池 LR44x1

3 GRUS 音声みまもり温湿度計

ボタンを押すと現在の環境レベル、温度、湿度、改善対策を音声でお知らせ!

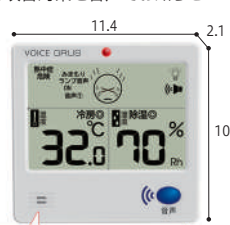

241-H1116 在庫商品
GRS111-VJ **¥5,500** (税抜¥5,000)
●重さ/145g●材質/ABS樹脂●測定範囲/温度:10~50℃、湿度:20~90%RH●生産国/中国●1(N)※電池は別売です。
熱中症警戒アラート、危険、たぐちに冷却と除湿をしてみてください。温度32度、湿度70%、アラートアラート

電源 USBTypeC または単4x2

4 デジタル温湿度計「ルーモ」

熱中症・インフルエンザの危険度の目安をアラーム音、ランプ、アイコンでお知らせ。



241-H0907 在庫商品
O-293WT **¥2,948** (税抜¥2,680)
●重さ/約136g●材質/ABS樹脂●測定範囲/表示温度:-9.9~50.0℃、表示湿度:10~99%●付属品/テスト電池●生産国/中国●144(Q) (株)ドリテック

5 小さいデジタル温湿度計

熱中症の危険度の目安や冬の乾燥対策に置いておきたい、小さくて置き場所を選ばない温湿度計。



241-H1097 在庫商品
O-420WT ホワイト
O-420DG ダークグレー
各**¥1,408** (税抜¥1,280)
●重さ/40g(電池含む)●材質/ABS樹脂●生産国/中国●付属品/テスト電池●144(Q) (株)ドリテック

6 3Dセンサー搭載歩数計

文字が大きく見やすい設定いらずのかんたん歩数計。



241-H0886 在庫商品
FB-740 **各¥2,860** (税抜¥2,600)
●重さ/28g(ストラップ除く)●材質/ABS、PMMA●測定項目/歩数(最大99,999歩)●付属品/落下防止ストラップ、モニター電池●生産国/中国●24(N) (株)タニタ

ボタン電池 CR2032x1

7 オムロン歩数計

シンプル操作と文字が大きめな、ポケットインタイプの歩数計。



241-H0698 在庫商品
HJ-325 **各¥2,750** (税抜¥2,500)
●重さ/23g●材質/樹脂●測定項目/歩数(最大99,999歩)●生産国/中国●50(N) オムロンヘルスケア(株)

ボタン電池 CR2032x1

8 体組成計カラダスキャン

使い勝手のよいスリム&フラットなデザイン。

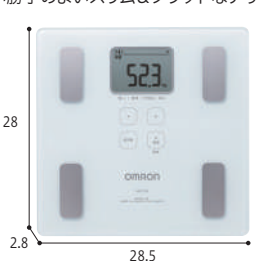

241-H0571 在庫商品
HBF-214-W **¥7,920** (税抜¥7,200)
●重さ/1.6kg●材質/ガラス、ステンレス、HIPS、シリコン●測定範囲/最大135kg●目量/100g(0~100kg)、200g(100~135kg)●生産国/中国●6(N)※81歳以上の方の体組成は参考値となります。 オムロンヘルスケア(株)

9 デジタルヘルスメーター

乗るだけで電源が入る便利なステップオン式。



241-H0568 在庫商品
HD-661 **¥3,432** (税抜¥3,120)
●重さ/約0.99kg●材質/ABS、AS樹脂、PE●測定範囲/最大150kg●目量/100g(0~100kg)、200g(100~150kg)●生産国/中国●6(N) (株)タニタ

10 体組成計

コンパクトな体組成計です。

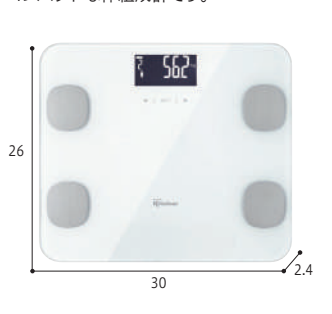

241-H1002 リニューアル 直・送別
IBCNC-211-W ホワイト **↑ ¥4,686** (税抜¥4,260)
●重さ/1.4kg●材質/強化ガラス●測定範囲/最大150kg●目量/100g(2~100kg)、200g(100~150kg)●生産国/中国●6(N)※電池は別売です。 アリスオーヤマ(株)

単4x2

11 デジタル体重計(検定品)

学校保健室、病棟、診察室、検診に最適。



241-M0510 直・送別
DP-7900PW **¥66,000** (税抜¥60,000)
●重さ/約11kg●材質/指示部:ABS樹脂、計量部:鉄製●測定範囲/最大150kg●目量/50g●付属品/専用ACアダプター●生産国/日本●1(N)※ご注文の際は使用地域(都道府県名)をご指定ください。※電池は別売です。 大和製衡(株)

電源 AC100V または単1x4

12 デジタル身長計

表示が見やすい、使い易い。



241-H0512 直・送込
AD-6400 **¥77,000** (税抜¥70,000)
●重さ/約10kg●材質/ABS樹脂、スチール●測定範囲/測定レンジ1:80~200cm、測定レンジ2:100~220cm●付属品/測定バー(移動用ハンドル)、専用ACアダプター、スビイラチーフ●生産国/韓国●1(N)※電池は別売です。(株)イー・アンド・デイ

13 手すり付デジタル体重計(検定品)

手すりを持ったままで正確に測定できる安全な体重計。



241-H0474 直・送込
DP-7800PW-T **¥220,000** (税抜¥200,000)
●重さ/約23kg●材質/指示部:ABS樹脂、計量部:鉄製●測定範囲/最大150kg●目量/50g●生産国/日本●1(DV)※ご注文の際は使用地域(都道府県名)をご指定ください。※電池は別売です。 大和製衡(株)

14 バリアフリー体重計(検定品)

無線式!超薄型バリアフリー体重計。



241-M0684 直・送込
DP-7500PW-S **¥231,000** (税抜¥210,000)
DP-7500PW **¥266,200** (税抜¥242,000)
●重さ/27.9kg(本体)●最大使用者体重/200kg●材質/指示部:ABS樹脂、本体:鉄製塗装品●測定範囲/2~200kg●目量/0.1kg(拡張表示0.02kg)●但し、取引証明以外用)●付属品/指示計・計量部兼用ACアダプター、モニター電池●生産国/日本●1(Q)※ご注文の際は使用地域(都道府県名)をご指定ください。 大和製衡(株)

電源 AC100V または単1x4

15 手すり付バリアフリー体重計(検定品)

無線式!手すり付超薄型バリアフリー体重計。



241-M0798 直・送込
DP-7500PW-T **¥440,000** (税抜¥400,000)
DP-7500PW-TS **¥404,800** (税抜¥368,000)
●重さ/34.8kg(本体)●最大使用者体重/200kg●材質/指示部:ABS樹脂、本体:鉄製塗装品、手すり:ステンレス●測定範囲/2~200kg●目量/0.1kg(拡張表示0.02kg)●但し、取引証明以外用)●付属品/指示計・計量部兼用ACアダプター、モニター電池●生産国/日本●1(N)※ご注文の際は使用地域(都道府県名)をご指定ください。 大和製衡(株)

電源 AC100V または単1x4

16 バリアフリースケール

つかまりやすい大型ハンドル。軽量コンパクト設計。

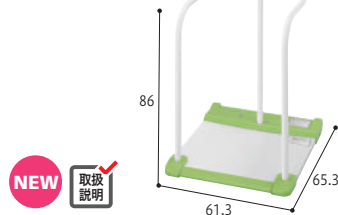

241-M0852 直・送込
AD-6107R **¥209,000** (税抜¥190,000)
●重さ/約17kg●最大使用者体重/200kg(風袋込)●材質/シャーシ:鉄、アルミニウム、表示器筐体:ABS樹脂●測定範囲/2~200kg●目量/100g(150kg未満)、200g(150kg以上)●付属品/専用ACアダプター、識別シール、保証書●生産国/日本●1(N)※ご注文の際は、使用地域(都道府県名)をご指定ください。※電池は別売です。(株)イー・アンド・デイ

1 seca 956 デジタルチェアスケール (検定付)

単3×6

移動が簡単な体重計。

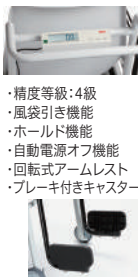

- 精度等級:4級
- 風袋引き機能
- ホールド機能
- 自動電源オフ機能
- 回転式アームレスト
- ブレーキ付きキャスター

折りたたみ式
フットレスト

241-M0412

直・送別 受注生産

seca 956 ￥217,800 (税抜¥198,000)

●重さ/22.4kg●最大使用者体重/200kg●材質/スチール、ABS樹脂、ゴム●付属品/テスト電池●納期/10日●生産国/中国●1(Q)※ご注文の際は使用地域(都道府県名)をご指定ください。 seca(株)

2 ヘルスアシストHA-4J用 段差解消スロープ 2枚組

車椅子乗り上げの段差解消とシーソー式乗り上げ衝撃緩和のスロープ。

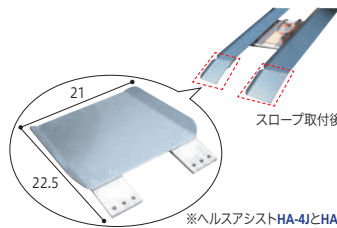

スロープ取付後

※ヘルスアシストHA-4JとHA-4EX(レール穴有り)どちらにも取付可能です。

241-M0325

在庫商品

HA-4EXS ￥24,200 (税抜¥22,000)

●重さ/500g×2枚(計1kg)●材質/アルミ●付属品/段差プレート2枚、取り付け用ネジ12個●生産国/日本●(N)※ネジ止めが必要です。※HA-4EX(後期モデル)2012.5.12以降のみ対応商品です。 グループアシスト

3 車椅子用体重計 ヘルスアシスト

単3×4

女性でも「軽〜く」持ち運べる!超軽量アルミフレームの車椅子用体重計。

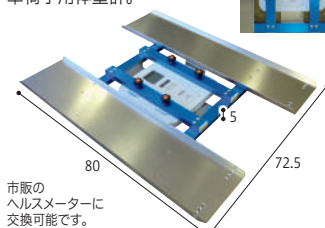

市販のヘルスメーターに交換可能です。

241-M0375

在庫商品

HA-4J ￥156,200 (税抜¥142,000)

●重さ/本体5.3kg(ヘルスメーター重量別)●材質/本体:アルミ、ジュラルミン●測定範囲/0kg~100kgまで100g、100kg~150kgまで200g(ヘルスメーターの性能に準じます)●生産国/日本●(N)※付属ヘルスメーターは、予告なく変更する場合がございます。 グループアシスト

4 車いす用体重計(検定品)

電源 AC100V

キャスター付ですので移動もできます。 または 単3×6



- 精度等級3級
- 表示ボックススタンド(別売)

241-M0263

直・送込 受注生産

PW-650A ￥217,800 (税抜¥198,000)

●重さ/28kg●最大使用者体重/200kg(風袋込)●材質/鉄板、塗装鋼板、ABS●測定範囲/最大200kg(0.1kgさきみ)、最小表示:100g●目量/0.1kg●付属品/専用ACアダプター●納期/10~14日●生産国/日本●(Q)※ご注文の際は使用地域(都道府県名)をご指定ください。(株)タニタ

5 バリアフリースケール 車イス用(検定品)

電源 AC100V または 単3×4

使いやすさはもちろん、移動や安全性を追求した車イス用体重計。



241-M0634

直・送込

AD-6106R ￥275,000 (税抜¥250,000)

●重さ/17.7kg(計量台)●最大使用者体重/200kg(風袋込)●材質/シャシ:鉄、アルミニウム、表示器筐体:ABS樹脂●測定範囲/2~200kg●目量/100g(〜149.9kg)、200g(150~200kg)●セット内容/計量台、表示器スタンド、専用ACアダプタ、アダプター識別シール、専用接続ケーブル●生産国/日本●1(Q)※ご注文の際は、使用地域(都道府県名)をご指定ください。※電池は別売です。(株)イー・アンド・ティ

6 seca 657 r RS232内蔵 デジタルストレッチャー用 体重計 (検定付)

電源 AC100V

ホイール間隔145cm以下のタイヤ付きのあらゆる移動用製品に対応可能な最大計量300kgの体重計。

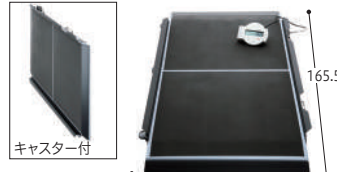

241-M0795

直・送別 受注生産

seca 657 r ￥627,000 (税抜¥570,000)

●重さ/46.2kg●最大使用者体重/300kg(風袋込)●材質/鉄、ABS樹脂、ゴム●目量/200kgまで100g、200kg以上200g●付属品/ACアダプター●納期/約14日●生産国/ドイツ●1(D)※システム連携は別途有償となります。※ご注文の際は使用地域(都道府県名)をご指定ください。 seca(株)

7 リクライニングスケール

電源 AC100V または 単3×6

寝たまま、座ったままで体重測定。移動も可能な検定付き体重計。



NEW

241-M0853

直・送込

AD-6042 ￥797,500 (税抜¥725,000)

●重さ/約58kg●最大使用者体重/150kg●材質/鋼管フレーム●測定範囲/2~150kg●目量/100g●生産国/日本●(D)※ご注文の際は使用地域(都道府県名)をご指定ください。(株)イー・アンド・ティ

8 ホットキャビ

電源 AC100V

タテ置きとヨコ置きに対応。便利に使えるホットキャビ。

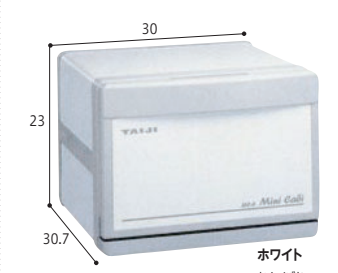

241-M0123

直・送別

HC-6 ↑ ￥46,200 (税抜¥42,000)

●重さ/4kg●材質/内側:アルミ、外側:スチール●生産国/日本●1(D) タイジ(株)

9 ホットキャビ(殺菌灯付)

電源 AC100V 消費電力 120W

手に触れるものだから...。殺菌灯付き安心おしぼり。



241-M0139

直・送別

HC-10Uve ↑ ￥66,000 (税抜¥60,000)

●重さ/6kg●材質/内側:アルミ、外側:スチール●生産国/日本●1(N)

10 ホットメイト

電源 AC100V 消費電力 130W(サイズ) 180W(Lサイズ)

見た目はコンパクトでも、中はしっかり収納。取り出しやすい設計で、スペースを取らない前開きタイプです。



241-M0828

直・送込

SO-H8F-WH サイズ 7.5L 各 ￥17,600 (税抜¥16,000)

SO-H8F-WH Lサイズ 18L ￥25,300 (税抜¥23,000)

●重さ/4.6kg●材質/本体:スチール、樹脂フレーム、内部部:ステンレス●生産国/中国●1(N) (株)フィティ・ヴィジョナリー

11 C-1 回診車手すり付

動かしやすい5cmキャスター。手すり付がうれしい!

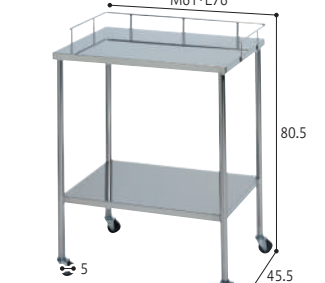

241-M0160

直・送別

M ￥26,950 (税抜¥24,500)

L ￥40,040 (税抜¥36,400)

●重さ/73.9kg●材質/ステンレス●生産国/日本●1(N) 三和化研工業(株)

12 回診車

便利な引き出し付。ステンレス製のボディも頑丈。音の静かな静音キャスターです。



241-M0223

※このサイズ表示に機、手すり部分は含まれておりません。 直・送別

M ￥91,960 (税抜¥83,600)

OB-17 L ￥102,300 (税抜¥93,000)

●重さ/19.24kg●耐荷重/約50kg●材質/ステンレス●生産国/日本●(N) スキモト産業(株)

13 ツーゴン(キャスター付き)

メディカル用スチールワゴンとして多目的に活用できる頑丈な業務用。



241-M0261

直・送別

TB-536-02 ￥40,260 (税抜¥36,600)

●重さ/約12kg●耐荷重/約60kg●材質/スチール●生産国/日本●1(N) (株)高田ベッド製作所

14 カルテワゴン

様々な用途に対応。スライド式トレイ採用。大径静音キャスター仕様。



241-M0803

直・送別

RKW-303 ￥107,800 (税抜¥98,000)

●重さ/28kg●材質/天板:スライドテーブル;高圧メラミン化粧板、フレーム:スチール部:粉体焼付塗装、フレーム樹脂部(グリップ):PVC、ハンドル:エラストマー、キャスター(車輪部):エラストマー、ステンレストレー:SUS304、プラスチックトレイ:PP(抗菌仕様)、コートダクトカバー:PVC ナカバヤシ(株)

15 収納ワゴン

オムツ交換車としてご使用いただけます!収納力が高い、ワイドサイズのワゴンです。



241-M0418

直・送込

C-278 各 ￥49,940 (税抜¥45,400)

●重さ/11kg●材質/フレーム:スチール粉体塗装仕上げ、天板:メラミン化粧板、バット:ダストボックス、ケース:PP●付属品/引き出し式バット2段、大・小収納ケース各1個、ダストボックス1個●生産国/日本●1(N) (有)西村製作所

16 おむつ専用回収カートII

おむつ交換と日常業務を両立して作業ができるカート。



241-M0743

直・送込

DS-240-102-0 ￥133,100 (税抜¥121,000)

●重さ/約18.6kg●材質/本体フレーム:スチール、天然木/バスケット:スチール、ゴミ箱:PP●付属品/樹脂製ゴミ箱/バスケット、ゴミ箱スリ防止バー、ゴミ箱のスリ防止シート2枚●生産国/日本●1(Q) (株)テラモト

1 おむつ交換台車

おむつ交換や衣類・リネンの交換などの様々な作業に使えるマルチカート。便利に使える買い物カゴ2個付きです。



241-M0854 (一部送り先を除く) 直・送込

YS-830 ¥66,000 (税抜¥60,000)

●重さ/11.5kg●材質/本体:スチール、カゴ:ゴミ箱:ポリプロピレン●付属品/29L買い物カゴイヤーブルー2個、45Lゴミ箱1台●生産国/日本●1(Q) 大和産業(株)

2 ラップポン・バケツ B-1

おむつの臭いと感染症対策をボタン一つで解決!



COF1B25J バケツ専用 BOSフィルム 60回分

241-M0804 直・送別

PCSEB102JH ラップポン・バケツ B-1 直・送込 ¥253,000 (税抜¥230,000)

COF1B25J バケツ専用 BOSフィルム 直・送別 ¥3,740 (税抜¥3,400)

●重さ/本体:32kg、バケツ専用 BOSフィルム:580g●材質/本体:スチール、ポリプロピレン樹脂、バケツ専用 BOSフィルム:ポリエチレン●付属品/ACアダプター、シグリング●生産国/日本●本体1(D)、専用 BOSフィルム12(N) 日本セイフティー(株)

3 Z型ランドリーカート

色別による用途分けが可能なカート。軽量で使いやすい便利なカートです!



241-M0416 直・送別

SH-29E 各¥16,500 (税抜¥15,000)

●重さ/約5kg●容量/100L●材質/スチール、ポリエステル●生産国/日本●1(N) 金沢車輛(株)

4 折りたたみリネンカート

ワンアクションで収納・使用が可能で保管に場所を取らず、使用時も早く作業を開始できます!



241-M0467 直・送別

X-100L ¥61,600 (税抜¥56,000)

●重さ/8kg●容量/100L●材質/スチールメッキ仕上げ、ノーカーボングレーゴムキャスター、ポリエステル●生産国/日本●1(N) 金沢車輛(株)

5 ダストカー SD

大量のゴミ・リネンの回収、運搬に対応できるお手頃なカートです。

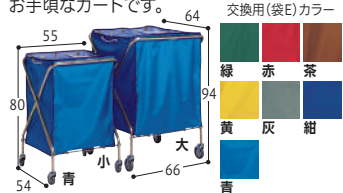

241-M0379 直・送別

DS-225-031-3 本体 ¥22,000 (税抜¥20,000)

DS-225-041-3 袋セット ¥28,050 (税抜¥25,500)

DS-241-310 小 交換用 各¥7,150 (税抜¥6,500)

DS-241-330 大 交換用(袋E) 各¥8,800 (税抜¥8,000)

●重さ/5.5~6.5kg●容量/小:132L、大:236L●材質/フレーム:スチールパイプ(有孔クロートメッキ)、袋:ナイロン●生産国/日本●本体・袋セット:1、交換用(袋E):20(N)※本体・袋セットの袋カラーは青色のみです。(株)テラモト

6 エコランドステーションボックス

前扉フルオープンで、ごみの出し入れがスムーズ。



※()は固定台付のサイズです。 ウォームグレー

キャスター仕様
 掃除をする際などに便利なキャスタータイプです。
 固定台仕様
 風対策や盗難防止でアンカー打ちが可能です。

241-O0060 直・送別

586-143 容量300L 300C(キャスター仕様) ¥81,400 (税抜¥74,000)

586-155 許容荷重 60kg 300B(固定台付) ¥85,800 (税抜¥78,000)

586-145 容量500L 500C(キャスター仕様) ¥107,800 (税抜¥98,000)

586-152 許容荷重 100kg 500B(固定台付) ¥112,200 (税抜¥102,000)

586-148 800L 800C(キャスター仕様) ¥135,300 (税抜¥123,000)

586-149 許容荷重 160kg 800B(固定台付) ¥143,000 (税抜¥130,000)

●重さ/約24~48kg●材質/本体:ポリエチレン、車輪:ゴム●生産国/日本●(N) アロン化成(株)

7 便利カート

省スペースで小回りも出来、荷物の運搬などに手軽にご利用頂けます。



241-O0952 直・送込

PY904-C100 ¥22,495 (税抜¥20,450)

●重さ/9kg●材質/スチール●生産国/日本●1(DY)※カゴは含まれておりません。 大和産業(株)

8 買い物カゴ

使う場所、使い方を選ばず何にでもご利用頂けます。



241-O0953 直・送別

SL-20 各¥935 (税抜¥850)

●重さ/約700g●材質/ポリプロピレン●生産国/日本●25(DY) 大和産業(株)

9 ロビーチェア

待合い、休息時に最適な長いです。

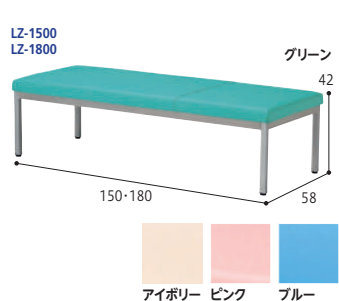

241-O0512 直・送別 受注生産

LZ-1500 各¥74,800 (税抜¥68,000)

LZ-1800 幅180cm 各¥88,000 (税抜¥80,000)

●重さ/20~22kg●材質/座木枠・合成皮革張り、脚:スチール●納期/約20日●生産国/日本●(N)

10 電動ボディベッド

昇降シリーズ史上初の脚部現地組立式を採用し梱包をコンパクト化。

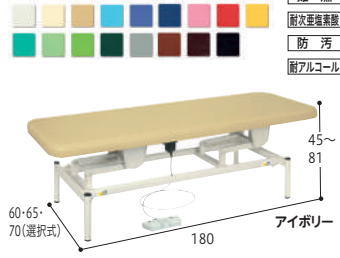

241-M0673 直・送別 受注生産

TB-1344 各¥176,000 (税抜¥160,000)

●重さ/約50kg●最大使用者体重/150kg●材質/シート:ビニルレザー、ウレタン、ベニヤ、フレーム:スチール(粉体塗装)●納期/約10日●生産国/日本●(N)※カラーはお問合せください。(株)高田ベッド製作所

11 1連セラビカート(02)

キャスター付で簡単に移動ができるパーティションです。

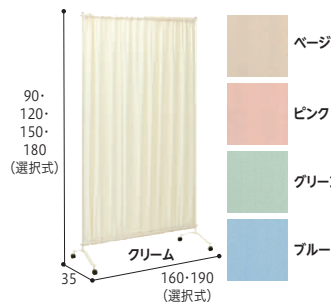

241-M0672 直・送別 受注生産

TB-991-02 各¥33,000 (税抜¥30,000)

●重さ/7kg●材質/フレーム:スチール、カーテン生地:ポリエステル●納期/約14日●生産国/日本●1(N) (株)高田ベッド製作所

12 らくらく点滴ショルダー

点滴スタンドが必要ありません。



241-M0797 在庫商品

FM134 ¥5,390 (税抜¥4,900)

●重さ/ショルダーベルト本体約90g、点滴槽約100g●材質/本体:ポリエステル・ネオプレン、点滴槽:PP・PC・ステンレス●セット内容/ショルダーベルト本体、点滴槽●生産国/中国●1(D) (株)カーボーイ

13 ガートル台

長く使えるステンレス製。4脚キャスターで安定感バッチリ。

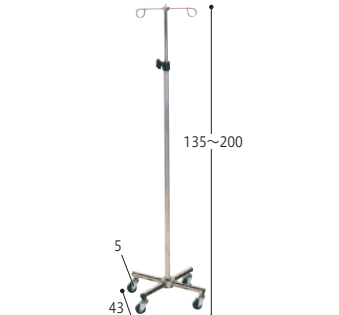

241-M0037 在庫商品

MG-4S-P ↑ ¥21,010 (税抜¥19,100)

●重さ/6kg●材質/ステンレス、スチール、真鍮●1(N) 柏ステンレス工業(株)

14 点滴スタンド

ワンタッチで高さ調節、片手で操作できます。ベース部分がスタッキングでき省スペース化できます。



241-M0855 直・送別

RTS-1015NGN ¥47,300 (税抜¥43,000)

●重さ/5.5kg●材質/脚部:スチール(亜鉛めっき+粉体焼付塗装)、キャスター:ウレタン、支柱パイプ:ステンレス SUS304(本体部φ25・伸縮部φ16mm)、便利フック:ステンレス SUS304●生産国/日本●1(D) ナカバヤシ(株)

15 ラミ

ヒヤリ・ハット解消と入居者の見守りに最適!見えにくいところをカバー!! 割れにくい、取付簡単!!

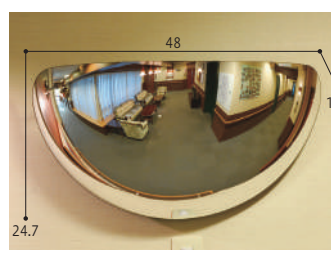

241-O0416 直・送込

L5 ¥28,600 (税抜¥26,000)

●重さ/360g●材質/ミラー部:アクリル、取付用フレーム:アルミ●取付方法/壁ビス1ヶ所●付属品/取付用フレーム1本、ビス1本●生産国/日本●1(D)※室内専用です。※直射日光・水濡れ・強風不可。 コミー(株)

1 木製チェア

【完成品】

座にウェービングテープを使用した座り心地のよい椅子です。

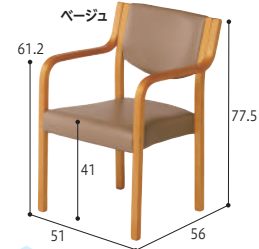

介援隊

241-O1018

直・送別 受注生産

CX-10010 各¥28,600(税抜¥26,000)

●重さ/8kg●耐荷重/80kg●材質/フレーム:成型合板、ポリウレタン塗装、座:モールドウレタン+ウェービングテープ、張地:合成皮革(ポリ塩化ビニル)●納期/1~2週間●生産国/中国●2(N) 介援隊

2 木製チェア

【完成品】

抗菌・耐アルコール生地を使用した椅子です。

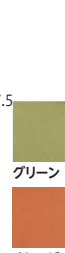
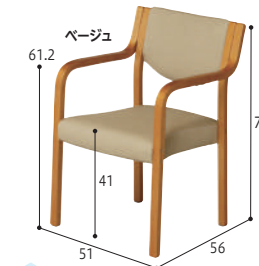

介援隊

241-O1019

直・送別 受注生産

CX-10011 各¥35,200(税抜¥32,000)

●重さ/8kg●耐荷重/80kg●材質/フレーム:成型合板、ポリウレタン塗装、座:モールドウレタン+ウェービングテープ、張地:合成皮革(ポリ塩化ビニル)●納期/1~2週間●生産国/中国●2(N) 介援隊

3 ラクタッチチェア

【完成品】

しっかり握って楽立ち! 耐次亜塩素酸張地使用。

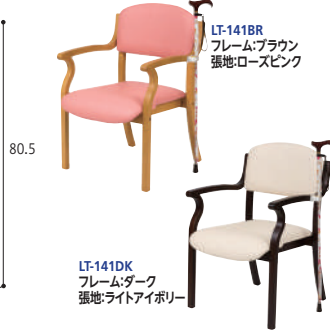

241-O0643

LT-141BR

LT-141DK

↑各¥32,780(税抜¥29,800)

●重さ/8kg●耐荷重/80kg●材質/フレーム:ラバーウッド成型合板、張地:合成皮革●付属品/脚裏フェルト、杖ホルダー、つえポンズ●生産国/ベトナム●2(D)※杖は別売です。※フレーム(ダーク・ブラウン)・張地(上記の3色)をご指定ください。(株)オフィス・ラボ

4 エコノチェア ウッディ

座り心地の良い施設用イスのスタンダード、便利な手掛け付き。



5 介護椅子用ピタットクッション

【完成品】

高齢者の体幹をしっかりサポート。耐次亜塩素酸張地使用。



両サイドと背面から体幹をサポートし、長時間の座位保持に効果があります。お子様や小柄な方、上半身を支える力が弱い方に最適なクッションです。

241-P0311

PT-CS

↑各¥29,700(税抜¥27,000)

●重さ/1.5kg●材質/合成皮革張り●生産国/日本●1(D)※自立型ではありません。(株)オフィス・ラボ

6 木製折り畳みイス

【完成品】

抗菌・耐アルコール生地を使用した椅子です。

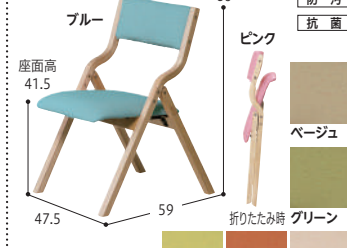

241-O1045

FC-670P

各¥34,100(税抜¥31,000)

●重さ/7kg●材質/張地:合成皮革、フレーム:成型合板、ポリウレタン塗装●納期/1~2週間●生産国/中国●1(N) (株)弘益

7 木製スタッキングチェア

【完成品】

4脚まで積み重ね収納可能。床面のキズ防止のため、硬質フェルトが付いています(後付け)。張り地は抗菌加工。



人気

241-O0457

CUFC4

各¥34,100(税抜¥31,000)

●重さ/6.5kg●耐荷重/80kg●材質/成形合板、合成皮革、ウレタンフォーム●生産国/ベトナム●3(C) 東海興商(株)

8 クレプト M

【完成品】

4脚まで積み重ね収納可能。

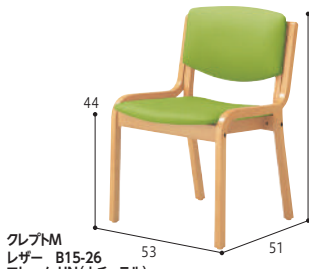

241-O0009

フレブM

レザー B15-26

フレーム HN(ナチュラル)

各¥41,470(税抜¥37,700)

●重さ/8kg●材質/シート:レザー・布(Bランク)●納期/約10日●生産国/日本●2(D)※多数カラーがございます。お問い合わせください。※フレームカラーはナチュラル、ダークブラウンの2色からご指定ください。 東海興商(株)

9 アロエ W

【完成品】

4脚まで積み重ね収納可能。

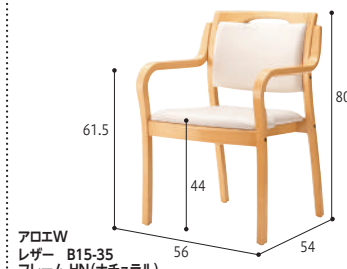

241-O0008

アロエW

レザー B15-35

フレーム HN(ナチュラル)

各¥54,120(税抜¥49,200)

●重さ/8kg●材質/シート:レザー・布(Bランク)●納期/約10日●生産国/日本●1(D)※多数カラーがございます。お問い合わせください。※フレームカラーはナチュラル、ダークブラウンの2色からご指定ください。 東海興商(株)

10 Care-111-AC

【完成品】

肘に立ち上がり補助するグリップ付。

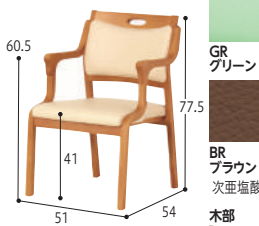

241-O0969

BR-IV, BR-GR, BR-PK, BR-BR, LB-IV, LB-GR, LB-PK, LB-BR

↑各¥33,000(税抜¥30,000)

●重さ/約6.2kg●耐荷重/80kg●材質/フレーム:天然木、張地:レザー、クッション材:ウレタンフォーム●生産国/タイ●2(D) グローリープラン(株)

11 Care-111-RC

【要組立】

移乗に便利な座面回転チェア(回転ロック付き)。



241-O1006

Care-111-RC

↑各¥46,200(税抜¥42,000)

●重さ/約9.6kg●耐荷重/80kg●材質/木部:ラバーウッド、張地:PVC(次亜塩素酸対応レザー)、回転盤:スチール●生産国/タイ●1(DY) グローリープラン(株)

12 Care-115-AC

【完成品】

キャスター脚が出入りを楽にして介助者様をサポート。



241-O1013

Care-115-AC

↑各¥39,600(税抜¥36,000)

●重さ/6.6kg●耐荷重/80kg●材質/木部:ラバーウッド、張地:PVC(次亜塩素酸対応レザー)、キャスター:樹脂製●生産国/タイ●2(DY) グローリープラン(株)

13 Care-116-AC

【完成品】

シンプルデザインで座っても疲れにくいリーズナブルチェア。

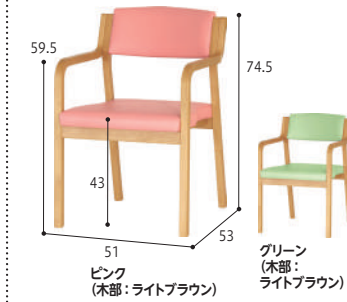

241-O0970

Care-116-AC

↑各¥29,700(税抜¥27,000)

●重さ/5.7kg●耐荷重/80kg●材質/木部:ラバーウッド、張地:PVC(次亜塩素酸対応レザー)●生産国/タイ●2(D) グローリープラン(株)

1 Care-118-AC

完成品

移動に楽な全輪ストッパーキャスター付きチェア。軽い力で移動可能です。



241-01083

直・送別

Care-118-AC 各¥49,500(税抜¥45,000)

●重さ/7.2kg●耐荷重/80kg●材質/フレーム:天然木、張地:PVC(次亜塩素酸対応レザー)、クッション材:ウレタンフォーム、キャスター:ナイロンキャスター●生産国/タイ●1(D)※スタッキング不可です。 グローリーブラン(株)

2 スマイルチェア

完成品

体型に合わせて48通りの寸法に組み替え可能。耐次亜塩素酸張地を使用。

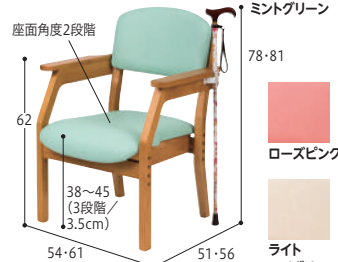

241-00722

直・送別 受注生産

SC-141BR ↑各¥54,780(税抜¥49,800)

●重さ/9.5kg●耐荷重/80kg●材質/フレーム部:ラバーウッド、ポリウレタン塗装、張地:合成皮革・抗菌素材●付属品/脚裏フェルト、杖ホルダーつえボン●納期/1週間●(D)※組立出荷:組立指示書でご希望のサイズをご指示ください。(株)オフィス・ラボ

3 ハビナース ミールチェア

完成品

立ち上がり・着座時の安定に配慮した太いフレーム採用。両脇に杖置き付。

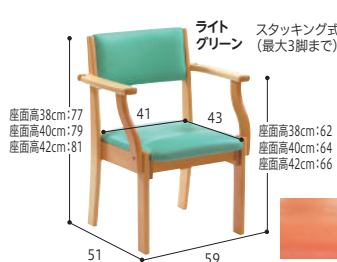

241-M0229

直・送別

ML11 各¥34,980(税抜¥31,800)

●重さ/7.9~8.1kg●材質/天然木(ポリウレタン塗装)、塩化ビニール(防汚加工)、ウレタンフォーム●生産国/日本●(D)

4 スタックEVO スタッキングチェア

完成品

リーズナブルな価格と機能性を両立したスタッキングチェア。



241-00968

直・送別

各¥27,170(税抜¥24,700)

●重さ/6kg●耐荷重/約80kg●材質/フレーム:ラバーウッド(ウレタン塗装)、張地:PVCレザー●生産国/ベトナム●2(N)※フレームの色により張地の色の組合せが決まっています。(株)フジシ

5 ピタットチェア アシスト

ガススプリングの力で座面が起き上がり、立ち上がりをアシスト。



241-01093

直・送別

PT-AS24XNA PT-AS24XDK TAI5/01916-000002

各¥173,800(税抜¥158,000)★

PTAS-CG チャイルドガード

¥13,200(税抜¥12,000)

●重さ/19.5kg●耐荷重:80kg●材質/脚部:フレーム:ラバーウッド(アミノアルキド塗装)、クッション:ウレタン、張地:(表面)布(ポリエステル)、(下地)防水加工ポリエステル●付属品/組立用六角レンチ、床キズ防止脚裏フェルト●生産国/日本●1(D)※利用可能体重は35kg以上 (株) オフィス・ラボ



完成品

6 ピタットチェアフィット

完成品

回って止まって前後にスライド! 軽い力でテーブルにピタット! 機能アップ!



241-00954

直・送別

PT-FT23NA ナチュラル

PT-FT23DK ダーク

↑各¥69,080(税抜¥62,800)

ピタットチェア用介助延長スライドレバー

↑ ¥3,520(税抜¥3,200)

ピタットチェア用ヘッドレスト

↑ ¥23,100(税抜¥21,000)

●重さ/15kg●耐荷重/80kg●材質/フレーム:ラバーウッド(アミノアルキド塗装)、クッション:ウレタン、張地:合成皮革●付属品/床傷防止脚裏フェルト●生産国/日本●1(D)※組み立てて出荷いたしますので、発注時に標準・低座面をご指示ください。(株) オフィス・ラボ

7 らくらくテーブル

完成品

介護者目線、使用者目線どちらにもマッチする仕様で、本体部分には温かみを感じられる木目調塗装を施してあります。



241-01065

直・送別 受注生産

TN-101 1人用 各¥121,000(税抜¥110,000)

TN-202T 2人用対面型 各¥198,000(税抜¥180,000)

TN-404 4人用長方形型 各¥286,000(税抜¥260,000)

●重さ/12~56kg●材質/本体・脚部:スチール、天板:表面・裏面メラミンボード、中板パーティクルボード●納期/約60日(数量により変動)●生産国/日本●1(D)

8 折りたたみ昇降テーブル TRシリーズ

要組立

天板が折りたたみ、高さも7段階に調整可能。天板抗菌仕様



241-00893

直・送別 受注生産

TR-1690 NA 幅160cm 各¥180,400(税抜¥164,000)

TR-1890 NA 幅180cm 各¥181,500(税抜¥165,000)

TR-2190 NA 幅210cm 各¥280,500(税抜¥255,000)

●重さ/38~47kg●材質/脚:スチール、天板:抗菌メラミン化粧板、木目調ソフトエッジ●納期/約2週間●生産国/日本●1(N)

9 施設向けテーブル

設置するスペースに合わせて5種類のサイズからお選びいただけます。



241-00454

直・送別

幅160×奥行75cm ¥53,900(税抜¥49,000)

幅160×奥行90cm ¥57,750(税抜¥52,500)

幅180×奥行75cm ¥56,650(税抜¥51,500)

幅180×奥行90cm ¥60,500(税抜¥55,000)

幅90×奥行90cm ¥48,400(税抜¥44,000)

●重さ/17.6~28kg●材質/天板:低圧メラミン化粧板・ソフトエッジ巻、脚部:スチール(粉体塗装)●付属品/アジャスター●生産国/中国●(Q)

10 施設用テーブル WSHタイプ

要組立

付属スペーサーで64~74cmまで高さ設定。

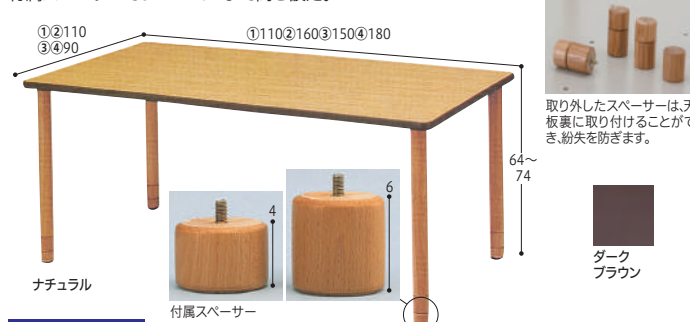

241-00005

直・送別

①DWT-1111-WSH 各¥125,510(税抜¥114,100)

②DWT-1611-WSH 各¥130,900(税抜¥119,000)

③DWT-1590-WSH 各¥122,760(税抜¥111,600)

④DWT-1890-WSH 各¥125,510(税抜¥114,100)

●重さ/約24~32kg●材質/天板:メラミン化粧板(抗菌)30t、木口:軟質樹脂エッジ巻、脚:ブナ材、ポリウレタン塗装●生産国/日本●(N)

1 抗ウイルスメラミン化粧板テーブル

病院、施設のウイルス予防テーブル(抗ウイルスメラミン)。

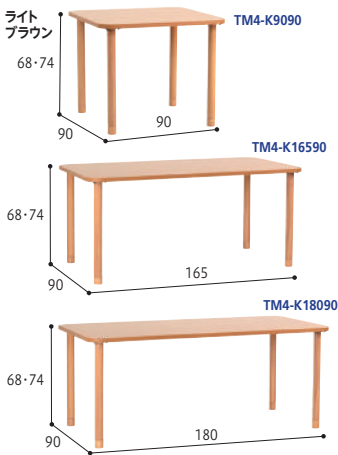

継脚付きで車いす対応

241-O1004

TM4-K9090 各¥68,200 (税抜¥62,000)

TM4-K16590 各¥96,800 (税抜¥88,000)

TM4-K18090 各¥99,000 (税抜¥90,000)

オプション
ラチェット式昇降脚変更 各+¥47,300 (税抜¥43,000)

●重さ/15.5~27.5kg●材質/天板:抗ウイルスメラミン化粧板、基本脚:天然木、ラチェット脚:スチール●付属品/高さ6cmUP継脚●生産国/日本●1(N)
グローリーブラン(株)

要組立

2 抗ウイルス福祉テーブル

天板表面から裏面まで抗ウイルス仕様。

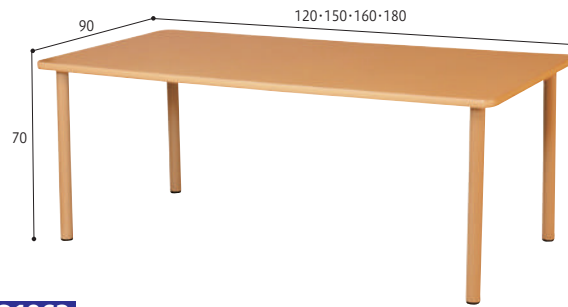

241-O1062

VFTR-1290N 幅120cm ¥115,500 (税抜¥105,000)

VFTR-1690N 幅160cm ¥117,700 (税抜¥107,000)

VFTR-1590N 幅150cm ¥116,600 (税抜¥106,000)

VFTR-1890N 幅180cm ¥118,800 (税抜¥108,000)

●重さ/15~23kg●材質/天板:抗ウイルスメラミン化粧板、抗ウイルスソフトエッジ巻天板裏:メラミンパッカー、脚:スチール、粉体塗装●納期/約10日●生産国/日本●1(N)
(株)弘益

要組立

抗菌

3 介護施設向テーブル

総天然木のテーブルです。サイズ・形の選択が可能です。

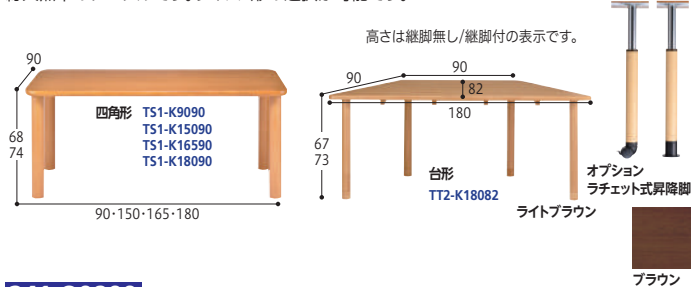

241-O0800

TS1-K9090 正方形 幅90cm 各¥57,200 (税抜¥52,000)

TS1-K16590 長方形 幅165cm 各¥79,200 (税抜¥72,000)

TT2-K18082 台形 各¥90,200 (税抜¥82,000)

TS1-K15090 長方形 幅150cm 各¥72,600 (税抜¥66,000)

TS1-K18090 長方形 幅180cm 各¥88,000 (税抜¥80,000)

オプション
ラチェット式昇降脚変更 各+¥47,300 (税抜¥43,000)

●重さ/約23~41kg●材質/天板:基本脚:ラバーウッド材、ラチェット脚:スチール●付属品/高さ6cmUP継脚●生産国/タイ(ラチェット式昇降脚のみ日本)●(N)
グローリーブラン(株)

要組立

4 昇降テーブル

テーブルの高さは2cmピッチで10段階調整が可能です。天板裏も低圧メラミン化粧板仕様でお手入れしやすく衛生的です。

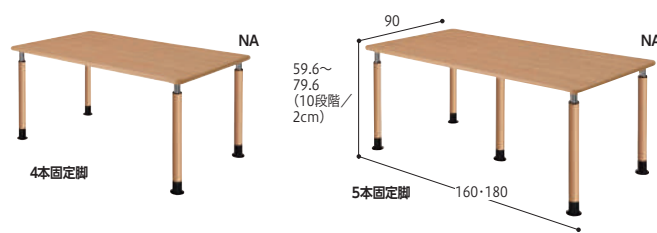

241-O0455

	4本固定脚	2本固定+2本キャスター脚	5本固定脚	3本固定+2本キャスター脚
幅	幅160cm		幅180cm	
奥行90cm	各¥147,950 (税抜¥134,500)		各¥177,100 (税抜¥161,000)	

●重さ/26.5~29kg●材質/天板:低圧メラミン化粧板・ソフトエッジ巻、脚部:スチール木目塩ビシート貼り●生産国/中国●(Q)※180cmのみ5本脚です。各幅、脚の種類、奥行をご指定下さい。

要組立

5 昇降テーブル RAKUA

ハンドルを回すだけで天板が昇降。適切な高さに簡単調整。

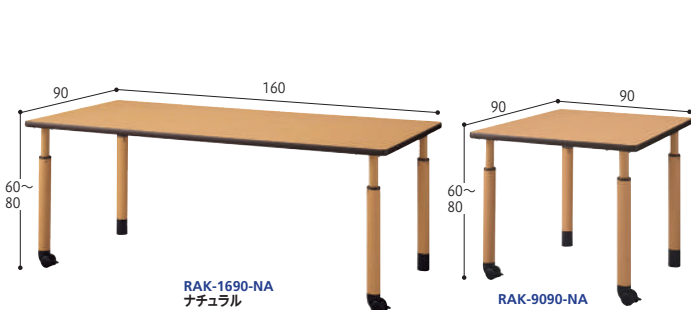

241-O0946

RAK-9090-NA 幅90cm ¥202,400 (税抜¥184,000)

RAK-1690-NA 幅160cm ¥218,020 (税抜¥198,200)

●重さ/約35~25kg●材質/天板:メラミン化粧板、木口:軟質樹脂エッジ●生産国/日本●(N) アイリストセ(株)

要組立

6 折りたたみ昇降テーブル

天板を持ち上げるだけでキャスターが出る。

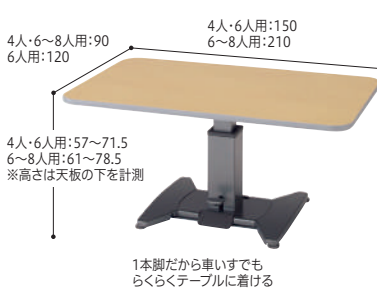

ペダルを踏むだけで昇降やキャスター収納ができる。



ワンレバー折りたたみコンパクト収納

241-O0367

4人用 ¥214,500 (税抜¥195,000)

TLX 6人用 ¥258,500 (税抜¥235,000)

6~8人用 ¥412,500 (税抜¥375,000)

●重さ/70~93kg●材質/天板:メラミン化粧板、脚:鋼板(メラミン焼付塗装)●生産国/日本●1(N) ビジョンタヒラ(株)

要組立

抗菌

7 個別昇降テーブル ここあ

ご利用者の自立支援と介助者の負担軽減を叶える個別昇降テーブル。



ご利用者1人1人に最適なテーブルの高さに簡単に合わせることができ、ご自分での食事がしやすくなります。

241-O0923

PR-T4 台座 ¥52,800 (税抜¥48,000)

天板 ¥211,200 (税抜¥192,000)

●重さ/83kg●材質/台座:スチール(粉体塗装)、天板:メラミン化粧板●(Q)※単体のご注文はできません。台座と天板のセットのご注文のみとなります。
ビジョン(株)

要組立

8 ピタットテーブル

自由に移動、自由にレイアウト。



テーブルの高さを変えることでスタッキングが可能



レイアウトフリーの一人用パーソナルテーブル

241-O1047

PTTB-0960K-NA 抗菌天板スクエア型 ↑ ¥121,000 (税抜¥110,000)

PTTB-0960K-KVNA 抗ウイルス天板スクエア型 ↑ 各¥136,400 (税抜¥124,000)

PTTB-0960Q-NA 抗菌天板ラウンド型

PTTB-0960Q-KVNA 抗ウイルス天板ラウンド型 ↑ ¥159,500 (税抜¥145,000)

●重さ/17~17.5kg●材質/天板:メラミン化粧板・木目調ソフトエッジ、脚:スチール(メラミン焼付塗装)●付属品/つばポスト●納期/約3週間●生産国/日本●1(D)※別売です。※抗菌天板と抗ウイルス天板では色が異なります。
(株)オフィスラボ

要組立

抗菌

1 フィッツプラス

使いやすさと安心感を追求した、インテリア性のあるチェスト。



241-00732

F5503 3段	¥13,288	(税抜¥12,080)
F5504 4段	¥14,388	(税抜¥13,080)
F5505 5段	¥15,488	(税抜¥14,080)
F5507 7段	¥23,188	(税抜¥21,080)

●重さ/9.5~18.6kg ●材質/本体・引出し・ロック・ローラー:ポリプロピレン、脚:ポリプロピレン・ポリエチレン(すべり止め)、前パネル:スチロール樹脂、天板:MDF化粧板 ●付属品/専用脚4個 ●生産国/日本 ●(D) 天馬(株)

2 フィッツプラス

使いやすさと安心感を追求した、インテリア性のあるチェスト。



241-00735

F7503 3段	¥16,698	(税抜¥15,180)
F7504 4段	¥17,798	(税抜¥16,180)
F7505 5段	¥21,098	(税抜¥19,180)
F7507 7段	¥28,798	(税抜¥26,180)

●重さ/12.2~23.9kg ●材質/本体・引出し・ロック・ローラー:ポリプロピレン、脚:ポリプロピレン・ポリエチレン(すべり止め)、前パネル:スチロール樹脂、天板:MDF化粧板 ●付属品/専用脚4個 ●生産国/日本 ●(D) 天馬(株)

3 フィッツプラス

使いやすさと安心感を追求したチェストです。埃が入りにくい背・側面壁構造や引出しのロック仕様など、機能面も充実しています。



241-01049

F3503 3段	¥12,188	(税抜¥11,080)
F3504 4段	¥13,288	(税抜¥12,080)
F3505 5段	¥14,388	(税抜¥13,080)
F3507 7段	¥17,688	(税抜¥16,080)

●重さ/7.3~13.9kg ●材質/本体・引出し・ロック・ローラー:ポリプロピレン、脚:ポリプロピレン・ポリエチレン(すべり止め)、前パネル:スチロール樹脂、天板:MDF化粧板 ●生産国/日本 ●(N) 天馬(株)

4 木製天板ストッカー

木製天板付きのシンプルな多段収納ケースです。引出しストッパー付きで安心してお使いいただけます。

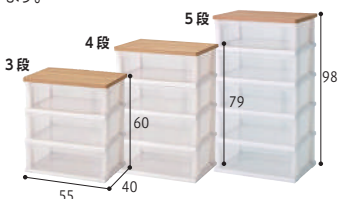

241-01048

組立式3段	¥4,928	(税抜¥4,480)
組立式4段	¥6,138	(税抜¥5,580)
組立式5段	¥7,348	(税抜¥6,680)

●重さ/5.49~7.88kg ●材質/天板:プリント化粧板、キャスター:本体・引出:ポリプロピレン ●生産国/日本 ●(N) 天馬(株)

5 チェスト ミリオン シリーズ

豊富なサイズバリエーションのチェストシリーズ。鍵付きの引出しを標準装備。



241-00895

CH-M60-4BR ブラウン	4段	↑各¥64,900	(税抜¥59,000)
CH-M60-4NA ナチュラル	幅59.3cm		
CH-M60-5BR ブラウン	5段	↑各¥71,500	(税抜¥65,000)
CH-M60-5NA ナチュラル			

●重さ/20~32kg ●材質/桐 ●生産国/日本 ●(N) (株)オフィス・ラボ

6 Care-IM-床頭台(開き戸タイプ)

収納力と使いやすさを兼ね備えた床頭台。



落ち着いた色味でお部屋に合う収納家具です。足元はキャスター付きで移動が容易でタオル掛けも標準装備しております。

Care-802-M Care-803-L



241-00925

Care-801-S	¥60,500	(税抜¥55,000)
Care-802-M	¥77,000	(税抜¥70,000)
Care-803-L	¥93,500	(税抜¥85,000)

●重さ/約22~32kg ●材質/本体:ポリエステル化粧・MDF、引出し:白シート張り ●生産国/日本 ●(N) グローリープラン(株)

7 床頭台 SWKシリーズ

引出しはシンダー錠付で貴重品の管理も安心。食事用スライドレールは3段式レールで奥までしっかり引き出せます。



241-00894

SWK-10D ロータイプ		↑ ¥61,600	(税抜¥56,000)
SWK-30D ミドルタイプ	ナチュラル	↑ ¥80,300	(税抜¥73,000)
SWK-200D ハイタイプ		↑ ¥95,700	(税抜¥87,000)

●重さ/35~53kg ●材質/天板:パーティクルボード、ポリ化粧板、側板:背板:プリント化粧板 ●付属品/枕ホルダーつえ ●生産国/日本 ●(N) ※杖は別売です。(株)オフィス・ラボ

8 床頭台

国産で、耐摩耗性・耐薬品性に優れたラクラク移動家具です。



241-00692

SSD-01	¥70,180	(税抜¥63,800)
--------	---------	-------------

●重さ/36kg ●材質/低圧メラミン化粧板、特殊化粧シート ●納期/約2週間 ●生産国/日本 ●(DY) 山陽総業(株)

9 ウォッシュابل畳

防災認定品・丸洗い可能・サイズオーダー対応。

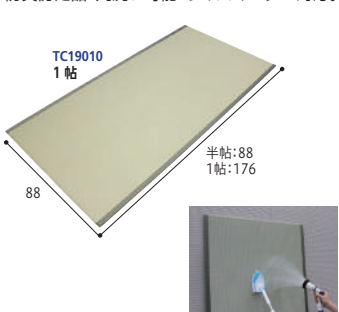

241-01050

TC19011 半帖	¥19,800	(税抜¥18,000)
TC19010 1帖	¥26,400	(税抜¥24,000)

●重さ/2.4kg ●材質/畳表:樹脂製、芯材:特殊繊維付発泡ポリスチレン ●納期/約2週間 ●生産国/日本 ●(S) KLASS(株)

10 畳ユニットボックス

組み合わせによって、ベッド、ソファベンチになり、収納もできます。



241-00590

STYL-60 幅60cm	ロータイプ	¥10,989	(税抜¥9,990)
STYL-90 幅90cm		¥14,982	(税抜¥13,620)
STYL-120 幅120cm	奥行60cm	¥18,370	(税抜¥16,700)
STYL-180 幅180cm	高さ32cm	¥24,178	(税抜¥21,980)
STBYH-60 幅60cm	ハイタイプ	¥13,574	(税抜¥12,340)
STBYH-90 幅90cm		¥16,709	(税抜¥15,190)
STBYH-120 幅120cm	奥行60cm	¥19,844	(税抜¥18,040)
STBYH-180 幅180cm	高さ45cm	¥26,477	(税抜¥24,070)

●重さ/8~27.5kg ●最大使用者体重/100kg ●材質/本体:プリント紙化粧繊維板(色:ナチュラル)、畳部:い草・ウレタンシート・MDF ●生産国/日本 ●(DY) 山陽総業(株)

11 介護用防水ソフト畳

転倒の衝撃を和らげ、滑りにくく汚れても水洗い可能。

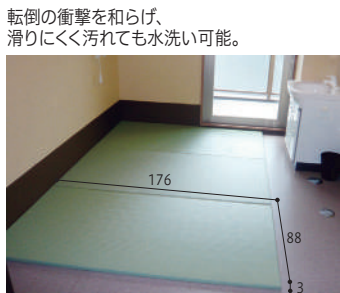

241-00516

TC19040	¥35,200	(税抜¥32,000)
---------	---------	-------------

●重さ/6kg ●材質/塩ビレザー、発泡ポリプロピレン、ガラス繊維、ポリスチレン ●生産国/日本 ●(S) ※介護保険(住宅改修)適用商品です(厚み変更)。通常購入時は適用対象外となります(別途要見積)。KLASS(株)

12 ジョイントクッション「和み」

日本のこころ「和み」の柔らかさ、床の上に置くだけで部屋が和の空間へ。

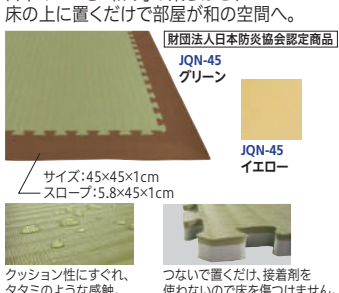

241-00436

JQN-45 グリーン	1枚	各 ¥2,200	(税抜¥2,000)
JQN-45 イエロー			
和み]用 スロープ 茶色		¥990	(税抜¥900)

●重さ/320g ●材質/発泡ポリエチレン ●防災認定番号/EO 090192 ●生産国/日本 ●40(Q) ●発泡製品のため多少の色ムラがあります。みずわ工業(株)

1 ジョイントカーペット45 抗菌タイプ

接着剤不要、繋げるカーペット。防災認定品、抗菌剤配合。

【認定法人日本防災協会認定商品】



厚さ:1cm

汚れたところだけ水洗えます

ローズ ベージュ グレー ライトブルー

241-O0460 直・送別

JCA-45 1枚 各¥2,035 (税抜¥1,850)

●重さ/270g●材質/表布:ポリプロピレン、裏地:発泡ポリエチレン●防災認定番号/EO 970191●生産国/日本●40(Q) みずわ工業(株)

2 スラージュフロアクッション 防災タイプ

敷くだけで簡単衝撃吸収!厚み3mmの薄型クッション材です。表面は汚れを拭き取りやすい防水仕様です。



イエロー

241-B0781 直・送別

KG1479 ¥29,040 (税抜¥26,400)

●重さ/約2kg●材質/ウレタンフォーム、両面ポリウレタンフィルム加工●生産国/日本●1(N) (株)イノアックリビング

3 保護用吸着びたマット

床や階段、ガラス窓などに吸着する保護マットです。



何度でも貼れ、洗濯すると吸着力が復活します。

241-R0892 在庫商品

YM-BE-9118 約91×180×0.3cm ¥3,608 (税抜¥3,280)

YM-BE-7534 約75×340×0.3cm ¥5,830 (税抜¥5,300)

●材質/表面:ポリエステル、裏面:アクリル樹脂、離型フィルム:ポリエチレン●生産国/日本●91cm:12.75cm:6(N) ワタナベ工業(株)

4 四つ折り畳マットレス

布団を湿気から防ぐ畳マットレス。



コンパクトに折りたためます

241-B0737 直・送別

↑ ¥10,978 (税抜¥9,980)

●重さ/4.3kg●材質/い草、フェルト●生産国/中国●5(DY) (株)大鳥屋

5 ストレッチャー100

直径10cmダブルロック式キャスター付きメディカルストレッチャー。



70・75・80・85・90 (選択式)

60 10 200

オリジナルレザー (18色対応)

241-M0578 直・送別 受注生産

TB-623 各¥176,000 (税抜¥160,000)

●重さ/41kg●等分布荷重/300kg●材質/座シート:ベンヤ・ウレタン、フレーム:スチール●納期/約2週間●生産国/日本●1(N)※カラーはお問い合わせください。(株)高田製作所

6 フェルラックストレッチャーカバー 20枚入

汚れたらすぐ交換できるディスプレイタイプなので、衛生的にご利用いただけます。

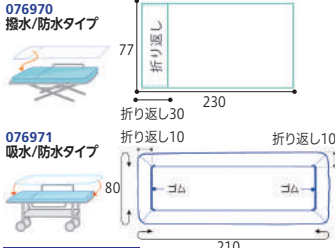

076970 撥水/防水タイプ

076971 吸水/防水タイプ

241-M0461 在庫商品

076970、076971 各¥8,800 (税抜¥8,000)

●材質/撥水/防水タイプ:ポリプロピレン不織布(撥水)・ポリエチレンラミネート加工(防水)、吸水/防水タイプ:レーヨン不織布(吸水)・ポリエチレンラミネート加工(防水)・ゴム(ラテックスフリー)●4(N) 竹虎

7 ニつ折り担架

丈夫で安心、ポリエステル製担架。



210(伸縮型180~210)

54

241-M0225 直・送別

OT-1 スチール ¥21,010 (税抜¥19,100)

OT-2 アルミ ¥28,600 (税抜¥26,000)

OT-5 取手伸縮型 スチール ¥28,820 (税抜¥26,200)

OT-6 取手伸縮型 アルミ ¥34,100 (税抜¥31,000)

●重さ/5.8~7.7kg●耐荷重/100kg●材質/布:ターポリン布(ポリエステル布)、パイプ:(OT-1,5)スチール、(OT-2,6)アルミ●生産国/台湾●(N)

8 救助担架フレスト

災害時、停電でエレベーターが止まったら? 垂直避難、階段搬送に適した布製担架。

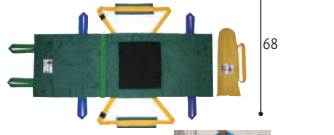

190

68

241-M0699 直・送別

BRF1 ¥39,600 (税抜¥36,000)

●重さ/1.7kg●耐荷重/120kg●材質/本体・肩パット・収納袋:ナイロン&ハイロンコート加工、ベルト:ポリプロピレン、滑り止め:ポリエステル&アクリルドット加工、アタッシュメント:ポリアセタール、サシ:綿100%(無蛍光)、タオル:綿100%●付属品/収納袋、担架表示ステッカー1枚●生産国/日本●(D) (株)帝健

9 入れやすく出しやすいお薬カレンダー

着脱可能ポケットで出し入れ簡単。飲み忘れも一目瞭然。



60.5

37

241-M0580 在庫商品

90585 ¥3,278 (税抜¥2,980)

●重さ/約155g●材質/本体・ポケット:ポリエステル、EVA樹脂、インテック:紙●セット内容/本体1、インテック1、ポケット28●生産国/中国●40(D) (株)コジツ

10 2週間投薬カレンダー (1日4回用)

壁掛け式で省スペース。一目で薬の飲み忘れが確認できます。在宅介護・服薬指導に!



85

44

ポケットは、マチ付約9×5cm

水性マジック(ホワイトボード用)で書き込みOK(ティッシュで消せます)※書き込めるのは、透明ビニールの部分だけです。

241-M0106 在庫商品

●重さ/312g●材質/本体・ポケット生地:ポリ塩化ビニル、ハトム・座付:真鍮、ひも:ナイロン●生産国/日本●20(D) (株)東武商品サービス

11 週間投薬カレンダー (1日3回用)

壁掛け式で省スペース。一目で薬の飲み忘れが確認できます。在宅介護・服薬指導に!



54.5

37

ポケットは、マチ付約9×5cm

水性マジック(ホワイトボード用)で書き込みOK(ティッシュで消せます)※書き込めるのは、透明部分だけです。

241-M0214 在庫商品

●重さ/158g●材質/本体・ポケット生地:ポリ塩化ビニル、ハトム・座付:真鍮、ひも:ナイロン●生産国/日本●20(D) (株)東武商品サービス

12 週間投薬カレンダー (1日4回用)

壁掛け式で省スペース。一目で薬の飲み忘れが確認できます。在宅介護・服薬指導に!



62.5

44

ポケットは、マチ付約9×5cm

下部ポケットには、診察券・健康保険証・お薬手帳などの収納ができます。約21.75×6.5cm

水性マジック(ホワイトボード用)で書き込みOK(ティッシュで消せます)※書き込めるのは、透明部分だけです。

241-M0105 在庫商品

●重さ/270g●材質/本体・ポケット生地:ポリ塩化ビニル、ハトム・座付:真鍮、ひも:ナイロン●生産国/日本●20(D) (株)東武商品サービス

13 お薬カレンダーダブルネオ

前後ダブルポケットで2週間分の管理や施設様での用法毎の管理にも対応可能です。



68

44

ダブルポケットサイズ
奥ポケット 95cm
前ポケット 95cm

241-M0816 在庫商品

NK-32WG ¥1,386 (税抜¥1,260)

●重さ/250g●材質/PVC●セット内容/ヒモ、ヒモ通し棒、用法・曜日カード●生産国/日本●20(N) 大同化工(株)

14 お薬カレンダープラス

朝・昼・夕・寝る前、1日4回分の管理が可能。



86.5

39.5

241-M0502 在庫商品

OK-28P ¥2,508 (税抜¥2,280)

●重さ/354g●材質/PVC●生産国/日本●10(N) 大同化工(株)

15 お薬ポケット1週間

飲み忘れや飲み間違い防止に。下段は取り外しができ、外出時に持ち運びが可能。



59

38

リーフ

トラディショナルチェック

241-M0638 リニューアル 在庫商品

JDP1N ↑各¥2,750 (税抜¥2,500)

●重さ/302g●材質/ポリエステル、PVC、紙、ポリエチレン●生産国/中国●60(Q) スケーター(株)

16 スリムお薬ポケット1週間

飲み忘れ・飲み間違い防止に。

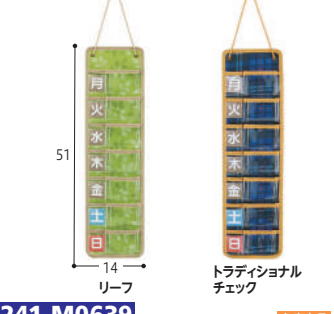

51

14

リーフ

トラディショナルチェック

241-M0639 在庫商品

JDP2 各¥1,485 (税抜¥1,350)

●重さ/約68g●材質/ポリエステル、PVC、紙、ポリエチレン●セット内容/チャック袋120枚(あさ・ひる・よる・無地)●生産国/中国●120(Q) スケーター(株)

1 薬スケジュール

大きめのポケット
折りたたみできて携帯しやすい。

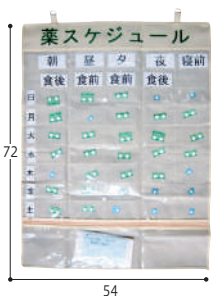

241-M0216 在庫商品

KS-700 **↑ ¥1,996** (税抜¥1,815)
●重さ/約120g●材質/本体:PP不織布、透明PVC樹脂●生産国/中国●100(N) (株)NTC

2 服薬管理アイテム 「お薬DAYアラーム」

アラームとカレンダーで服薬をサポート。



241-M0835 在庫商品
T-633WT **¥2,750** (税抜¥2,500)
●アラーム鳴動、LED点滅:約30秒
●スヌーズ機能:5分後1回
●アラーム設定回数:1日最大4回
●音量切替:大、小、無音

3 お薬管理ケース おくすり仕分薬

お薬の管理にお困りではないですか?
PET素材を採用し、低価格、軽量化を追求。

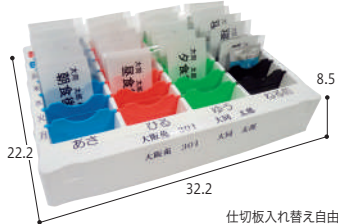

241-M0503 在庫商品
BWC-28 **¥1,628** (税抜¥1,480)
●重さ/290g●材質/トレイ:PS、フタ:PET、仕切板:ABS●生産国/日本●6(N) 大同化工(株)

4 ティコブマイカルテ くすり整理 キープケース

底面が斜面形状になっており、
小さな薬でも取り出しやすい。

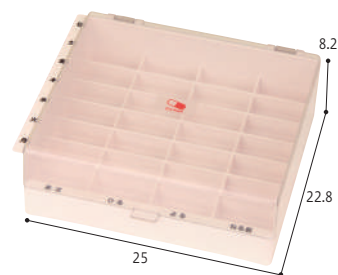

241-M0445 在庫商品
HEC03 **¥3,410** (税抜¥3,100)
●重さ/545g●材質/ABS●16(N) (株)幸和製作所

5 お薬じょうず 服用ゼリー

お薬を包みこんで、飲みやすくするゼリー。



241-E0482 在庫商品

134158 **いちご味** **¥378** (税抜¥350)
158345 **りんご味** **¥324** (税抜¥300)
●原材料/果糖、他●生産国/日本●24
●ゼリータイプ 150g
●原材料/還元麦芽糖、他●生産国/日本●24(S)
アサヒグループ食品(株)

6 オプラート袋型

薬を包んで飲みやすく。



241-M0309 在庫商品
843 100枚入 **¥934** (税抜¥865)
●原材料/でんぷん(国産)、なたね油、乳化剤(大豆由来)●生産国/日本●400(N) 国光オプラート(株)

7 錠剤クラッシャー

錠剤を砕いて、飲みやすくすることができます。



241-M0599 在庫商品
RD-10 **¥1,210** (税抜¥1,100)
●重さ/約60g●耐熱温度/120℃●材質/キャップ:ポリアセチレン(耐熱温度120℃)、上蓋・受け皿:ポリカーボネート●生産国/日本●6(DY) (株)サンクラフト

8 薬の錠剤カッター

錠剤をはさんで押さえるだけで、
飛び散る心配がありません。



241-M0460 在庫商品
RD-08 **¥660** (税抜¥600)
●重さ/約31g●耐熱温度/60℃●材質/刃部:ステンレス刀物鋼、本体:ABS樹脂●生産国/日本●6(DY)※薬の作用に影響がある薬、カプセル、三層錠等に使用しないでください。(株)サンクラフト

9 らくら点眼

目薬を安全・正確に!



241-M0549 在庫商品
035-152620-00 **↑ ¥660** (税抜¥600)
●重さ/13.4g●材質/本体部:ポリプロピレン、差し込み部:シリコン●生産国/日本●120(N) 川本産業(株)

10 らくら点眼皿

指先の力が弱く、目薬をつまみにくい方に。
軽く握るだけの簡単点眼。



241-M0500 在庫商品
035-152630-00 **↑ ¥990** (税抜¥900)
●重さ/22.3g●材質/ポリプロピレン●生産国/日本●60(N) 川本産業(株)

11 目まわり専用 清浄綿

目のまわりのケア専用の清浄綿。



241-M0548 在庫商品
2枚入×40包 **↑ ¥748** (税抜¥680)
●成分/クロルヘキシジングルコン酸塩水、精製水●生産国/日本●48(N) 丸三産業(株)

12 ふきとりアイコットン

デリケートな目のまわりを清潔に。



241-M0499 在庫商品
033-623220-00 **¥660** (税抜¥600)
2枚入×40包
●材質/綿100%●成分/クロルヘキシジングルコン酸塩として0.02%水溶液、医療用脱脂綿●生産国/日本●48(S) 川本産業(株)

13 サイナス・リンス

花粉症、かぜ、ウイルス対策に。
痛くない!ツーンとしない!簡単鼻うがいです。



241-M0702 在庫商品
SRK-10 **¥1,100** (税抜¥1,000)
SR-60 **¥2,200** (税抜¥2,000)
●成分/塩化ナトリウム、重炭酸ナトリウム●医療機器番号/13B3X10118800001●生産国/アメリカ●72(S) ニールメッド(株)

14 快適仕様術後腹帯

マジックテープで自由にサイズ調整!

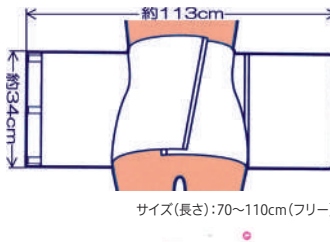

241-M0231 在庫商品
525710 **¥1,237** (税抜¥1,125)
●材質/綿100%(外部一部ポリエステル)●生産国/日本●150(S) 岡山三誠(株)

15 快適仕様 ふんどし(ポリ無)

綿100%のソフトな肌触り。

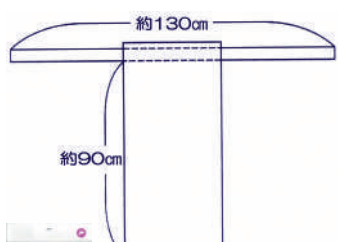

241-M0232 在庫商品
525705 **¥495** (税抜¥450)
●材質/綿100%●生産国/日本●180(S) 岡山三誠(株)

16 快適仕様 三角巾

止血・患部の固定など色々使える三角巾。

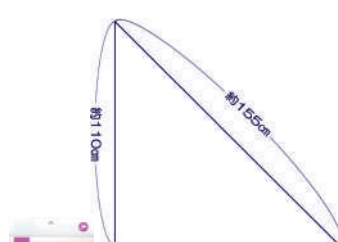

241-M0234 在庫商品
525690 **¥561** (税抜¥510)
●材質/綿100%●生産国/日本●180(S) 岡山三誠(株)

1 ソフラグランゼ(30cm幅)

安心感のある厚手生地。
3つの留め部分により調整が自在。



幅:30cm

241-M0347 在庫商品

040630 フリー **¥2,970** (税抜¥2,700)

●材質/綿、ポリエステル、ポリウレタン、ナイロン●生産国/フィリピン●10(N) 竹虎

胸周り(cm) 80~120

2 エンゼルセットスタンダード

死後用の処置セットです。



241-M0492 在庫商品

041200 **¥1,100** (税抜¥1,000)

●材質/綿(割箸のみ松)●セット内容/青梅綿口ロール3巻、脱脂綿口ロール3巻、T字帯(33×94cm、紐1.8×130cm)1枚、割箸1膳、晒(34×34cm)1枚、包帯(非伸縮)5.6cm幅1m●生産国/日本●50(N) 竹虎

3 NサニコットEQII パウチ

エタノール含有、指定医薬部外品消毒綿。



241-M0604 指定医薬部外品 在庫商品

2枚入×200包 **¥1,078** (税抜¥980)

●材質/脱脂綿(コットン100%)●成分/エタノール●生産国/日本●24(Q)

4 ショットメン

手指・皮膚の消毒・注射前の消毒に。
衛生的な個包装タイプです。



241-M0472 指定医薬部外品 在庫商品

11509 100包入 **¥1,039** (税抜¥945)

●材質/脱脂綿●成分/80.0vol% エタノール含浸、香料添加●生産国/日本●20(Q)

5 ショードックスーパー

手指・皮膚の洗浄・消毒、
ベッドまわりやテーブルに。



14 20
1枚(cm)

241-M0521 指定医薬部外品 在庫商品

42650 100枚入 **¥1,210** (税抜¥1,100)

●材質/100%コットンセルロース不織布●成分/エタノール、精製水●有効成分/エタノール290mL(80vol%)●生産国/日本●15(S)

6 サージカルテープ

ガーゼやパッド、湿布剤などを
固定できる不織布テープです。



LM-E0509T 50mm×9m 1箱6巻入
LM-E0259T 25mm×9m 1箱12巻入
LM-E0129T 12mm×9m 1箱24巻入

241-M0616 在庫商品

LM-E0129T LM-E0259T LM-E0509T **↑各¥2,277** (税抜¥2,070)

●材質/テープ部:不織布●20(S) (株)共和

7 滅菌ケーパイン

スリ傷・キリ傷・マスクの当てガーゼに。



S:約5 M:約7.5 L:約10
031-800060-00 S 36枚入
031-800050-00 M 30枚入
031-800040-00 L 24枚入

241-M0498 一般(医) 在庫商品

031-800060-00 031-800050-00 031-800040-00 **各¥1,540** (税抜¥1,400)

●材質/綿100%●医療機器番号/27B1X00006536010●生産国/中国●24(S) 川本産業(株)

8 ネオガーゼC

吸水・保水性に優れ糸くず・毛羽立ちが少ない。
清拭にも使えます。

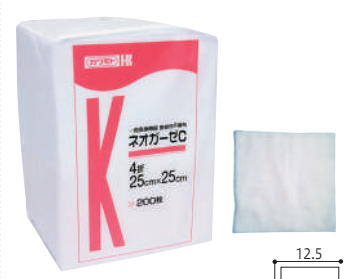

サイズ:25×25cm(広げた状態)
12.5 12.5
1枚(cm) 4ツ折

241-M0255 一般(医) 在庫商品

021-460110-00 200枚入 **¥1,452** (税抜¥1,320)

●材質/レーヨン、ポリエステル●医療機器番号/27B1X0006581310●生産国/中国●20(S) 川本産業(株)

9 モイスキンパッド

滲出液を適度に吸収し、
創傷面を保護する外科用パッド。



使用方法
創傷より少し大きめのパッドを選択し、孔のあいたポリエステルフィルム側を傷口に当ててください。
パッドはサージカルテープやネット包帯等で固定してください。
表側シートの上から滲出液が確認できたり、周囲からの濡れがあった場合、早めに交換してください。

商品構成
表側 透湿性防水フィルム
創傷側(肌側) ポリエステルフィルム
吸収層 不織布&ポリマーシート

241-M0318 一般(医) 在庫商品

19079 4.5×4.5cm Mini 1箱30袋(30枚入) **¥2,222** (税抜¥2,020)
19080 7.5×10cm 1箱60袋(60枚入) **¥9,009** (税抜¥8,190)
19081 7.5×20cm 1箱30袋(30枚入) **¥4,851** (税抜¥4,410)
7520 1箱30袋(30枚入)

19082 15×15cm 1箱30袋(30枚入) **¥5,544** (税抜¥5,040)
1515 1箱30袋(30枚入)
19083 15×30cm 1箱30袋(30枚入) **¥8,316** (税抜¥7,560)
1530 1箱30袋(30枚入)
19084 26×30cm 1箱15袋(15枚入) **¥6,237** (税抜¥5,670)
2630 1箱15袋(15枚入)

●材質/バンリーゼ、有孔PET、SAPシート、ラミフィルム●医療機器番号/13B2X00023000142●生産国/日本●Mini:30、他:8(Q) 白十字(株)

10 エスアイエイド

しなやかに密着し、創傷の安静を保つシリコーンゲルドレッシング。

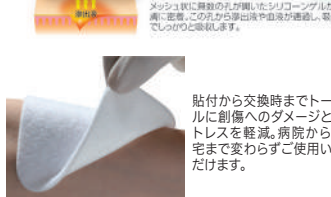

貼付から交換時までトータルに創傷へのダメージを軽減。病院から在宅まで変わらずご使用いただけます。



241-M0348 一般(医) 在庫商品

18762 5号 3枚入 10×10cm **¥1,254** (税抜¥1,140)
18763 7号 3枚入 10×20cm **¥2,343** (税抜¥2,130)
18751 3号 50枚入 7.5×7.5cm **¥11,880** (税抜¥10,800)
18752 5号 50枚入 10×10cm **¥15,455** (税抜¥14,050)
18753 7号 30枚入 10×20cm **¥18,546** (税抜¥16,860)
●材質/基材:ポリエステル、吸収層:レーヨン、ポリエステル、ゲル層:ポリエステル、シリコーン●医療機器番号/13B1X00207000052●生産国/日本●5・7号3枚入:10、3・5号:12、7号:10(S) アルケア(株)

11 エアウォールふわり

透明・極薄・防水で肌をやさしくしっかり守ります。



MA-E5100FT No.100 10cm幅×5m巻き
MA-E5150FT No.150 15cm幅×5m巻き

241-M0724 在庫商品

MA-E5050FT No.50 **¥1,430** (税抜¥1,300)
MA-E5100FT No.100 **¥2,585** (税抜¥2,350)
MA-E5150FT No.150 **¥3,575** (税抜¥3,250)

●材質/フィルム:ポリウレタン、粘着剤:アクリルゲル●生産国/日本●MA-E5050FT:16、MA-E5100FT:12、MA-E5150FT:8 (株)共和

12 エアウォールふわりパッド

肌によさしい防水フィルムタイプの
大型絆創膏です。



YB-228010P 8×10cm
YB-226090P 6×9cm
YB-226070P 6×7cm

241-M0796 一般(医) 在庫商品

YB-226070P 6×7cm 50枚 **¥4,620** (税抜¥4,200)
YB-226090P 6×9cm 50枚 **¥5,720** (税抜¥5,200)
YB-228010P 8×10cm 30枚 **¥5,280** (税抜¥4,800)

●材質/フィルム:ポリウレタン、粘着剤:アクリルゲル、パッド:セルロース・ポリプロピレン・ポリエチレン●医療機器番号/27B2X00038000018●生産国/日本●10(N) (株)共和

13 サンフティパッドS

傷に固着しにくく血液や浸出液を
素早く吸収する粘着パッド。



241-M0501 一般(医) 在庫商品

No.4050 4×5cm 1箱50枚入 **↑¥1,656** (税抜¥1,506)
No.6070 6×7cm 1箱50枚入 **↑¥1,727** (税抜¥1,570)
No.6090 6×9cm 1箱50枚入 **↑¥1,992** (税抜¥1,811)
No.8010 8×10cm 1箱30枚入 **↑¥1,859** (税抜¥1,690)
No.10135 10×13.5cm 1箱30枚入 **↑¥2,923** (税抜¥2,658)

●材質/パッド:レーヨン・合成繊維、ポリエチレン、粘着テープ:ポリエステル不織布・アクリル系粘着剤●医療機器番号/27B2X00038000019●生産国/日本●20(S) (株)共和

1 デルマエイド

創傷面に固着しにくい創傷用吸収パッド。



6号 1枚で四つ折りガーゼおよそ2枚分の高吸収力

ALCARE

241-M0400 一般(医) 在庫商品

11981 1号 5x5cm **¥2,970**(税抜¥2,700)

11982 2号 5x7.5cm **¥3,300**(税抜¥3,000)

11983 4号 7.5x10cm 100枚入 **¥5,390**(税抜¥4,900)

11984 6号 10x10cm **¥5,940**(税抜¥5,400)

11985 8号 10x20cm **¥10,120**(税抜¥9,200)

●材質/脱脂綿、ポリエチレン ●医療機器番号/13B1X00 207000016 ●生産国/日本 ●1・2・4号:20、6・8号:6(S) アルケア(株)

2 マルチフィックス・ロール

固定性に優れ、皮膚にやさしい、透湿・防水性フィルムロール。

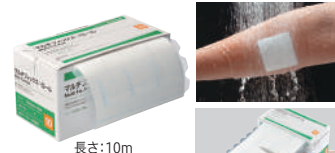

長さ:10m

ALCARE

241-M0307 人気 在庫商品

用途に合わせて自由な長さにカットできます。

17821 5号 幅5.0cm **¥2,376**(税抜¥2,160)

17822 7号 幅7.5cm **¥3,333**(税抜¥3,030)

17823 10号 幅10.0cm **¥4,279**(税抜¥3,890)

17824 15号 幅16.0cm **¥5,709**(税抜¥5,190)

●材質/粘着剤:ポリウレタンフィルム、粘着剤:アクリル系 ●生産国/日本 ●5・7・10号:24、15号:12(S) アルケア(株)

3 ハイドロコロイド包帯アドバンス

創傷(キズ)に合わせて切って使えるハイドロコロイド素材の救急ばんそうこう。



幅10x40cm巻

ALCARE

241-M0688 一般(医) 在庫商品

CA6I **¥1,089**(税抜¥990)

●材質/本体:ポリウレタン・ハイドロコロイド、離型紙:紙 ●医療機器番号/27B2X00217PMHC00 ●生産国/日本 ●10(S) (株) 瑞光メディカル

4 スムーズリムーバー

糊残りが少なく、スルスルと簡単にはがすことができる非アルコール性の粘着剥離剤。



ALCARE

241-M0785 第四類 在庫商品

19811 滴下ボトル (30mL) **¥1,320**(税抜¥1,200)

19812 ワイプシート (20枚入り) **¥1,650**(税抜¥1,500)

●成分/ヘキサメチルジシロキサン、脂肪酸エステル ●生産国/日本 ●(S) アルケア(株)

5 リモイス バリア

撥水力で肌を守る撥水性スキンケアクリーム! おむつ内のスキントラブルが気になる方に。



撥水性を持つ保護膜が、排泄物の汚れなどの外的刺激から皮膚を保護します。

保湿成分配合で、皮膚をしっとりなめらかに保ち、ハンドクリームとしても使えます。

ALCARE

241-M0302 在庫商品

18031 160g **¥2,640**(税抜¥2,400)

●成分/水、シクロペンタシロキサン、ジメチコン、BG、グリセリン、他 ●生産国/日本 ●50(S) アルケア(株)

6 コラーゼフルフル 撥水保護クリーム

長時間撥水で皮膚を水分・汚れ・刺激から守り肌を保湿。



150g **¥1,980**(税抜¥1,800)

241-S1103 在庫商品

●成分/水、トリエチルヘキサミン、ワセリン、パルミチン酸エチルヘキシル、グリセリン、他 ●生産国/日本 ●25(S) 持田ヘルスケア(株)

7 ハビナス スキンバリアクリーム

尿や便をはじく撥水クリーム!パウダーinのためおむつ摩擦が少ないです。



ヒアルロン酸(保湿成分)配合

ALCARE

241-M0836 在庫商品

1031870 250g **¥2,640**(税抜¥2,400)

●成分/水、シクロペンタシロキサン、グリセリン、BG、PEG-10ジメチコン、他 ●生産国/日本 ●24(S) ビジョン(株)

8 リモイス コート

微粒子からなる保護膜がテープ剥離時の刺激などから皮膚を保護します。



スプレー式で皮膚に触れずに広範囲に塗布できます。

ALCARE

241-M0303 在庫商品

17111 30mL **¥1,870**(税抜¥1,700)

●成分/ジシロキサン、(アクリレート)/アクリル酸エチルヘキシル/メタクリル酸ジメチコン)コポリマー、他 ●生産国/日本 ●100(N) ※通気性の良いところで使用し、火気に近づけないでください。 アルケア(株)

9 スキンフレンドクリーム

見えないベールが手肌を包み、皮膚を保護。心地よい使用感です。



ALCARE

241-S0942 在庫商品

300mL **¥4,950**(税抜¥4,500)

●成分/水、セタノール、ステアリン酸、アモジメチコン、ミリスチン酸イソプロピル、他 ●生産国/日本 ●48(SV) (株) NMC

10 コラーゼDメディパワー保湿ジェル

ナノ粒子化で角質層へ素早く浸透。のびがよくべたつかないので顔にも身体にもご使用いただけます。三大保湿因子(セラミド・天然保湿因子・皮脂)の働きを持つ成分をバランスよく配合。



ALCARE

241-S1123 医薬部外品 在庫商品

150mL **¥3,080**(税抜¥2,800)

●有効成分/トコフェロール酢酸エステル、グリチルリチン酸ジカルウム ●成分/セラミド2、コメカスフィンゴ糖脂質、ラウロイルグルタミン酸ジ(フィトステリル)オクチルドデシル)、トリメチルグリシン、L-ヒドロキシプロリン、他 ●生産国/日本 ●30(Q) 持田ヘルスケア(株)

11 ケアハート ウルオーニ 撥水クリーム

おむつかぶれ対策に。水仕事による手荒れ対策に。



ALCARE

241-M0546 在庫商品

160g **¥2,640**(税抜¥2,400)

●成分/水、シクロペンタシロキサン、ジメチコン、他 ●生産国/日本 ●48(Q) (株) 玉川衛材(株)

12 アラ! ハンドミルク

作業前・手洗い後のハンドケアに。べたつかずサラサラの心地よさ。



パリア成分と保湿剤が手肌の表面の膜となり、保護します。ラベンダー精油の香り、あと残りません

ALCARE

241-S0970 在庫商品

00001528 295mL **¥2,200**(税抜¥2,000)

●成分/グリチルリチン酸2K、ジメチコン、セラミド、アラントイン、他 ●生産国/日本 ●20(S) (株) フェニックス

13 YUZUハンドクリーム

厳選された高知県産ユズ精油の爽やかな心地よい香り。



保湿成分にはユズ果実エキス(ユズセラミド)、ユズ種子油、シアバター、オリーブオイル配合。肌なじみがよくサラッとした使い心地。

ALCARE

241-S0937 在庫商品

33934 75g **¥1,430**(税抜¥1,300)

●成分/ユズセラミド配合(保湿成分) ●生産国/日本 ●72(Q) (株) デイリーアロマジャパン

14 ヒルドプレミアム ミルクローション

皮膚の乾燥による肌荒れをストップ!



ALCARE

241-S0957 医薬部外品 在庫商品

100mL **¥1,518**(税抜¥1,380)

●成分/エデト酸塩、パラベン ●有効成分/ヘパリン類似物質、グリチルリチン酸ジカルウム ●生産国/日本 ●48(N) (株) Stay Free

15 ヒルドプレミアム クリーム

皮膚の乾燥による肌荒れをストップ!



ALCARE

241-M0642 医薬部外品 在庫商品

50g **¥1,408**(税抜¥1,280)

●成分/ミリスチン酸イソプロピル、セタノール、エデト酸塩、パラベン ●有効成分/ヘパリン類似物質、グリチルリチン酸ジカルウム ●生産国/日本 ●80(N) (株) Stay Free

16 ヒルドプレミアム 薬用ジェルオールインワン

うるおいとけ込むもちりジェル。乾燥肌も使うたび潤い向上!



ALCARE

241-M0787 医薬部外品 在庫商品

200g **¥1,738**(税抜¥1,580)

●成分/エデト酸二ナトリウム、パラオキシ安息香酸メチル、植物性スクワラン ●有効成分/ヘパリン類似物質、グリチルリチン酸ジカルウム ●生産国/日本 ●36(N) (株) Stay Free

1 ピュレル シアプロテクトローション

保湿
無香料
無着色

天然シアバター保湿成分が頻回手洗い・手指消毒から皮膚につるおいをしっかりと与え守ります。



241-S1013 在庫商品

4235-12 473mL ¥3,080 (税抜¥2,800)

●成分/水、グリセリン、ジステアリン酸PEG、シアバター、ジメチルシリロキシラン、他●生産国/アメリカ●12(N) ゴージョー・ジャパン(株)

2 ユースキンAa

保湿

ひび・あかぎれを治すことが出来るハンドクリームです!



180gポンプ 180gつけかえパウチ

241-S1114 指定医薬部外品 在庫商品

180gポンプ ¥1,540 (税抜¥1,400)

180gつけかえパウチ ¥1,210 (税抜¥1,100)

●成分/トコフェロール酢酸エステル、グリチルリチン酸、dl-カンフル、グリセリン●生産国/日本●24(ポンプ)・5、つけかえパウチ:N ユースキン製薬(株)

3 快適ガードプロ ブリーツタイプ

メガネのくもりをカット!スキマなしで徹底ガード。耳が痛くないふんわり幅広耳ひも。



58028-0 58029-0 5枚入 各¥550 (税抜¥500)

241-M0651 在庫商品

58028-0、58029-0 5枚入 各¥550 (税抜¥500)

●材質/本体・フィルタ部:ポリプロピレン・ポリエチレン、耳ひも:ナイロン・ポリウレタン、ノーズクッション:ポリエチレン●生産国/中国●48(Q) 白元アース(株)

4 BMC活性炭入り フィットマスク

クセになるフィット感。



241-M0540 在庫商品

30枚入 ¥1,078 (税抜¥980)

●材質/本体・フィルタ部:ポリプロピレン不織布、耳ひも:ポリエステル・ポリウレタン、ノーズフィッター部:ワイヤー・ポリエチレン●生産国/中国●60(S) (株)ピー・エム・シー

5 BMCフィットマスク

ガードステッチの採用により、すき間なくフィット。



241-M0539 在庫商品

60枚入 各¥767 (税抜¥698)

●材質/本体・フィルタ部:ポリプロピレン不織布、耳ひも:ポリエステル・ポリウレタン、ノーズフィッター部:ワイヤー・ポリエチレン●生産国/中国●40(S) (株)ピー・エム・シー

6 BMCやわふわリッチマスク

やわらか素材でぴったりフィット!



241-M0588 在庫商品

ふつう 80枚入 各¥1,408 (税抜¥1,280)

●材質/本体・フィルタ部:ポリプロピレン不織布、耳ひも:ポリエステル・ポリウレタン、ノーズフィッター部:ポリエチレン●生産国/中国●30(S) (株)ピー・エム・シー

7 サージマスクCP

不織布3層構造のフィルタ部分が微小粒子を効果的に遮断します。



241-M0751 在庫商品

076161 (1箱50枚) ¥36,300 (税抜¥33,000)

●材質/本体:ポリプロピレン、ノーズブリッジ:ポリエチレン、耳ひも:ポリウレタン、ポリエステル●生産国/中国●60(Q)●1箱50枚入/税込¥605 竹虎

8 ソフトーク 超立体マスク

独自の立体構造により現状のマスクに対する不快感を軽減。



241-M0617 在庫商品

58860 100枚入 ¥2,112 (税抜¥1,920)

53620 50枚入 ¥1,716 (税抜¥1,560)

53527 100枚入 ¥3,432 (税抜¥3,120)

●材質/ポリプロピレン、ポリエステル、ポリウレタン●生産国/日本●ふつう:8、サージカルタイプ:12(S) ユニ・チャーム(株)

9 Gユニ・チャーム サージカルブリーツマスク

高密度フィルタの安心仕様。4層構造のフィルタ。医療用マスク米国規格ASTM-F2100-19レベル2適合。



241-M0725 在庫商品

54220 54266 50枚入 各¥2,310 (税抜¥2,100)

●材質/本体・フィルタ部:ポリオレフィン、ポリエステル、耳かけ部:ポリエステル・ポリウレタン、ノーズフィッター部:ポリオレフィン●生産国/日本●20(S) ユニ・チャーム(株)

10 Gユニ・チャームN95マスク

米国NIOSH規格認証(米国労働安全衛生研究所)N95。遮断性と息のしやすさの両方を実現、ASTM規格 レベル1に準拠したフィルタ性能、個包装タイプで衛生的。

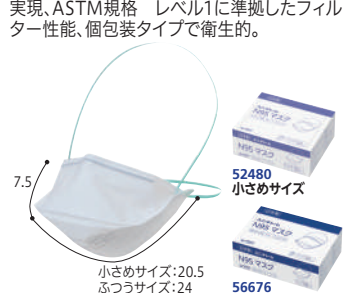

241-M0726 在庫商品

52480、56676 50枚入 各¥15,840 (税抜¥14,400)

●材質/本体・フィルタ部:ポリオレフィン・ポリエステル、紐部:ポリウレタン、ノーズクランプ部:鉄・ポリオレフィン●生産国/日本●10(S) ユニ・チャーム(株)

11 フィッティ シルキータッチ 耳ゴムふわり

シルクのような肌触りのマスク、ふわふわ耳ゴム採用、個別包装。



241-M0674 在庫商品

やや小さめサイズ 30枚入 各¥1,518 (税抜¥1,380)

●材質/本体・フィルタ部:ポリプロピレン・ポリエチレン、耳ひも部:ナイロン・ポリエステル・ポリウレタン、ノーズフィッター部:ポリエチレン●生産国/中国●48(S) 玉川衛材(株)

12 フィッティ 7DAYSマスク EXプラス

耳ゴムふわふわで耳が痛くなりにくい個別包装タイプのマスクです。



241-M0729 在庫商品

やや小さめサイズ 30枚入 各¥990 (税抜¥900)

●材質/本体・フィルタ部:ポリプロピレン、耳ひも部:ナイロン・ポリエステル・ポリウレタン、ノーズフィッター部:ポリエチレン●生産国/中国●48(N) 玉川衛材(株)

13 フジソフト サージカルマスク

3層構造と高品質フィルタでしっかりガード。



241-M0587 在庫商品

964200 50枚入 ¥693 (税抜¥630)

●材質/本体:ポリプロピレン不織布、ノーズピース:樹脂製、耳ひも:ポリウレタン●生産国/中国●60(S) フジナップ(株)

14 メディコム プロレインマスクリラックス

医療現場での実績を誇るメディコムのマスク。メーカーNo.1ヒット商品!



241-M0750 在庫商品

PLEJMA2714 50枚入 ↑ ¥1,298 (税抜¥1,180)

●材質/ポリプロピレン不織布3層、ノーズピース:アルミニウム板、耳ひも:ポリエステル●生産国/中国●40(S) メディコムジャパン

15 プロレインマスク LEVEL-1

ロングセラーのサージカルマスク。メディコム独自のアルミバーのノーズピースでピッタリが持続。



241-M0792 在庫商品

PLE0002714 50枚入 ↑ ¥1,243 (税抜¥1,130)

●材質/ポリプロピレン不織布3層、ノーズピース:アルミニウム板、耳ひも:ポリエステル●生産国/中国●40(N) メディコムジャパン

16 立体型ブリーツマスク

直線的なマスクとは異なり、サイドは緩やかな曲線仕上げの新形状のブリーツマスク。



241-M0799 在庫商品

40枚入 各¥877 (税抜¥798)

●材質/本体・フィルタ部:ポリプロピレン、耳ゴム:ナイロン・ポリエステル・ポリウレタン、ノーズフィッター部:PE樹脂●生産国/中国●50(N) (株)医食同源ドットコム

プラスチック手袋：サイズの見方

プラスチック手袋のサイズは各商品のサイズ表をご確認ください。サイズの示す箇所については、下記をご参照ください。

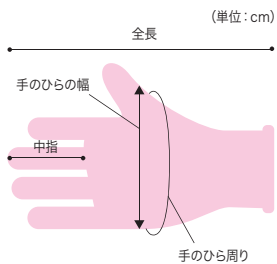

1 スタンダード PVCグローブ

薄手でフィット感抜群。



241-M0272 直・送別 ケース販売

110 (1箱100枚入) 30箱 各¥27,720 (税抜¥25,200)

●材質/PVC●カラー/半透明●(S)●1箱100枚入/税込¥924 (株)エプ

サイズ(cm)	S	M	L
全長	23(全サイズ共通)		
手のひらの幅	8.5±0.3	9.5±0.3	10.5±0.3

2・3 リフレプラスチック手袋

作業がしやすく、ぴったりフィットタイプで耐久性にも優れています。



2 90376、90377、90378 粉なし **241-M0494** (1箱100枚入) 20箱 各¥31,900 (税抜¥29,000)

3 90379、90380、90381 粉付き **241-M0493**

●材質/PVC●生産国/中国、ベトナム●(S)●1箱100枚入/税込¥1,595 (株)リブドゥコーポレーション

サイズ(cm)	S	M	L
全長	23(全サイズ共通)		
手のひらの幅	8.5	9.5	10.5

4 エプケア プラスチックグローブ

袋入りなので持ち運びに便利です。



241-M0396 直・送別 ケース販売

1001 (1袋100枚入) 30袋 各¥31,350 (税抜¥28,500)

241-M0408

1003 (1袋100枚入) パウダーフリー 30袋 各¥32,175 (税抜¥29,250)

●材質/PVC●カラー/半透明●生産国/中国●(S)●1箱100枚入/1001:税込¥1,045、1003:税込¥1,072 (株)エプ

サイズ(cm)	S	M	L
全長	23(全サイズ共通)		
手のひらの幅	8	9.5	11±1

5 シルキーダイア

ひし形の特製エンボス加工で手触りソフトな風合いを実現しました。



241-M0686 直・送別 ケース販売

No.357 (1箱100枚入) 60箱 ¥32,208 (税抜¥29,280)

●材質/ポリエチレン●カラー/半透明●生産国/中国●(S)●1箱100枚入/税込¥536 (株)エプ

サイズ(cm)	S	M	L	LL
全長	25.5±0.5(全サイズ共通)			
手のひらの幅	9.4±0.2	10.1±0.2	11±0.2	12.3±0.2

6 プラスチックグローブ 粉なし

手首部分の強度アップでやぶれにくい。



241-M0631 直・送込 ケース販売

2135 (1箱100枚入) 15箱 各¥28,875 (税抜¥26,250)

●材質/塩化ビニル樹脂(可塑剤)●生産国/中国、ベトナム●(S)●1箱200枚入/税込¥1,925 川西工業(株)

サイズ(cm)	S	M	L
全長	24(全サイズ共通)		
中指	7.4	8.4	8.8
手のひら周り	17	19	21

7 粉付天然ゴム極うす手袋 NR611

天然ゴム製の粉つき極うす手袋です。ピッタリフィットで左右兼用。



241-M0613 直・送別 ケース販売

(1箱100枚入) 20箱 各¥35,200 (税抜¥32,000)

●材質/天然ゴム●カラー/ナチュラル●生産国/タイ●20(S)●1箱100枚入/税込¥1,760 (株)タロップホームプロダクツ

サイズ(cm)	SS	S	M	L
全長	23(全サイズ共通)			
手のひら周り	15.2	16.6	18.2	21

8 ポリエチレン手袋 カタエンボス

細やかなエンボス加工によりスベリを防ぎます。



241-M0346 直・送込 ケース販売

2016 (1袋100枚入) 100袋 各¥24,750 (税抜¥22,500)

●材質/ポリエチレン●生産国/ベトナム、中国●(S)●1箱100枚入/税込¥247 川西工業(株)

サイズ(cm)	S	M	L
全長	28(全サイズ共通)		
中指	7.3	7.9	8.7
手のひらの幅	12.3	13.4	14.8

9 ポリエチレン手袋 内エンボス

軽くて着脱が容易な使いきりタイプ!



241-M0297 直・送込 ケース販売

2013 (1箱100枚入) 40箱 各¥16,280 (税抜¥14,800)

●材質/ポリエチレン●生産国/ベトナム●(S)●1箱100枚入/税込¥407 川西工業(株)

サイズ(cm)	S	M	L
全長	27.5(全サイズ共通)		
中指	7.6	8.3	8.4
手のひらの幅	13.0	14.0	15.0

10 ニトリルグローブ ソフト パウダーフリー

しなやかで伸縮性のある薄手タイプのニトリル手袋。



241-M0800 直・送別 ケース販売

SUN24 (1箱100枚入)30箱 各¥23,760 (税抜¥21,600)

●材質/ニトリルゴム●カラー/ブルー●生産国/中国●30(S)●1箱100枚入/税込¥792 サンフラー(株)

サイズ(cm)	S	M	L
全長	24(全サイズ共通)		
手のひらの幅	8	9.5	11

11 ニトリル 使い切り手袋粉なし

ビニール、天然ゴムと比べて、耐油、耐磨耗性に優れております。



241-M0294 直・送込 ケース販売

2039 (1箱100枚入) 30箱 各¥53,460 (税抜¥48,600)

●材質/ニトリルゴム●生産国/マレーシア●(S)●1箱100枚入/税込¥1,782 川西工業(株)

サイズ(cm)	SS	S	M	L
全長	ミニマム23(全サイズ共通)			
中指	7.5	8.1	8.3	8.5
手のひらの幅	7.6	8.6	9.8	10.7

12 タケトラプラスチック手袋200 パウダーフリー

素手感覚の装着感。



241-M0732 直・送別 ケース販売

075881、075882、(1箱200枚入) ↑各¥16,335 (税抜¥14,850)

●材質/塩化ビニール●生産国/中国●10(Q)●1箱200枚入/税込¥1,633 竹虎

サイズ(cm)	SS	S	M	L
全長	23	23	23	23
手のひらの幅	7.5	8.5	9.5	10.5

13 ポリエチングローブ 内エンボス 袋入り

バイオマスマーク認定のポリエチレングローブ。



241-M0734 直・送別 ケース販売

NO.401 50袋 各¥18,700 (税抜¥17,000)

●材質/ポリエチレン●生産国/中国●50(S)●1袋100枚入/税込¥374 サンフラー(株)

サイズ(cm)	S	M	L
全長	28(全サイズ共通)		
手のひらの幅	12.3	12.5	14

14 エプケアプラテ40 パウダーフリー

薄手タイプで耐久性に優れたプラスチック製手袋です。



241-M0856 直・送別 ケース販売

1032 (1箱100枚入) 30箱 各¥17,160 (税抜¥15,600)

●材質/PVC●カラー/半透明●生産国/中国●30(S)●1箱100枚入/税込¥572 (株)エプ

サイズ(cm)	S	M	L	LL
全長	23(全サイズ共通)			
手のひらの幅	8.5±5	9.5±5	10.6±5	11.5±5

15 エコソフトグローブ

素手感覚で指にフィットする左右兼用極薄タイプ。



241-M0077 直・送別 ケース販売

OM-320 (1箱100枚入) 20箱 各¥21,560 (税抜¥19,600)

241-M0192 直・送別 ケース販売

OM-370 (1箱100枚入) 各¥21,560 (税抜¥19,600)

●材質/PVC●カラー/半透明●生産国/中国●20(S)●1箱100枚入/税込¥1,078※LLはOM-370のみ オカモト(株)

サイズ(cm)	SS	S	M	L	LL
全長	23(全サイズ共通)				
手のひらの幅	15	17	19	21	23

1 ポリエンボスロング ゴム付

全長60cmのロングタイプで裾ゴム付ですので、入浴介護に適しています。



241-M0274 直・送別 ケース販売
No.308 フリーサイズ (1箱30枚入) 20箱 **¥21,780**(税抜19,800)
●材質/ポリエチレン●(S)●1箱30枚入/税込¥1,089 (株)エプ

2 ポリエチロング グローブ

60cmのロングタイプ。



241-M0487 直・送別 ケース販売
SUN48 (1箱30枚入) 30箱 **各¥27,720**(税抜¥25,200)
●材質/ポリエチレン●生産国/中国●(S)●1箱30枚入/税込¥924 サンフラーウ(株)

3 袖付きディスボエプロン SK (15枚入)

防水性に優れたポリエチレン製の使い捨てエプロンです。



241-M0760 直・送別
027-175020-00 **¥1,364**(税抜¥1,240)
●材質/ポリエチレン●生産国/中国●20(N) 川本産業(株)

4 エプケアポリエチエプロン (50枚入)

首もとひもの付け根部分にミシン目が付いているので脱着が簡単です。



241-M0389 直・送別
6001、6002、6003 フリーサイズ **各¥1,210**(税抜¥1,100)
●材質/ポリエチレン●生産国/中国●20(S) (株)エプ

5 袖無しディスボエプロン (50枚入)

防水性に優れたポリエチレン製の袖無し使い捨てエプロンです。



241-M0761 直・送別
027-175001-00 50枚入 **各¥1,430**(税抜¥1,300)
027-175002-00
027-175003-00
●材質/ポリエチレン●生産国/中国●20(S) 川本産業(株)

6 ポリエプロン プラス+

取り出し簡単!1枚ずつ折りたたまれていない、素早く着用できるエプロン。



241-M0857 直・送別 ケース販売
SUN78 (1箱50枚入) フリーサイズ 28箱 **各¥15,400**(税抜¥14,000)
●材質/ポリエチレン●生産国/中国●28(S)●1箱100枚入/税込¥550 サンフラーウ(株)

7 ディスポガウン

女性に人気、ピンクの感染予防ガウン。



241-M0490 直・送別 ケース販売
No.754 (1箱10枚入) 12箱 **¥17,028**(税抜¥15,480)
●材質/ポリエチレン●生産国/中国●(S)●1箱10枚入/税込¥1,419 サンフラーウ(株)

8 竹虎ビニールエプロンCP

医療・介護・日常生活での様々な感染対策に。



241-M0794 直・送別 ケース販売
076345 (1箱20枚入)16箱 **¥24,640**(税抜¥22,400)
●材質/ポリエチレン●生産国/中国●16(Q)●1箱20枚入/税込¥1,540 竹虎

9 プラスチックガウン (ゴム袖タイプ)

防水性が高い使い捨てプラスチックガウン。



241-M0789 直・送込 ケース販売
SHG-001 (1箱10枚入)16箱 **各¥15,488**(税抜¥14,080)
SHG-002 フリーサイズ
●材質/ポリエチレン(LDPE, LLDPE)●生産国/中国●16(S)●1箱10枚入/税込¥968※SHG-002のみ個別包装になります。伊藤忠リーテイルリンク(株)

10 プラスチックガウン (親指フックタイプ)

防水性が高い使い捨てプラスチックガウン。



241-M0790 直・送込 ケース販売
SHG-003 (1箱10枚入)16箱 **¥15,136**(税抜¥13,760)
●材質/ポリエチレン(LDPE, LLDPE)●生産国/中国●16(S)●1箱10枚入/税込¥946 伊藤忠リーテイルリンク(株)

11 使い捨てプラスチックガウン

袖口がゴムタイプでしっかり保護。



241-M0791 直・送込 ケース販売
No.202 (1箱15枚入)20箱 フリーサイズ **¥25,080**(税抜¥22,800)
●材質/ポリエチレン●生産国/中国●20(S)●1箱15枚入/税込¥1,254 CBC(株)

12 国産液体防護ガウン

現場の医療従事者の為にデザインされた、厚手で安心安全の国内製造ポリエチレンガウンです。



241-M0709 在庫商品
WCR-G001 250枚入 **¥68,750**(税抜¥62,500)
●材質/ポリエチレン●生産国/日本●1(S) (株)ワノケア

13 ポリエチアームカバー エコノミー

衛生的な使い捨てポリエチアームカバー。



241-M0392 直・送込 ケース販売
4750 フリーサイズ (1袋50枚入) 40袋 **¥35,640**(税抜¥32,400)
●材質/ポリエチレン●生産国/ベトナム●中国●(S)●1袋50枚入/税込¥891 川西工業(株)

14 ポリエチシューズカバー

装着が簡単なワンタッチシューズカバー。



241-M0393 直・送込 ケース販売
4749 フリーサイズ (1袋100枚入) 10袋 **各¥17,600**(税抜¥16,000)
●材質/ポリエチレン●生産国/ベトナム●(S)●1袋100枚入/税込¥1,760※靴は含まれておりません。川西工業(株)

15 感染症対策キット

感染リスクのある嘔吐物や排泄物などの処理に。

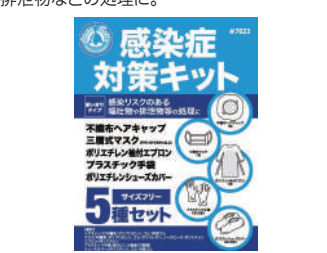

241-M0627 直・送別 ケース販売
7023 50袋 **¥20,350**(税抜¥18,500)
●材質/ヘアキャップ:ポリプロピレン・天然ゴム・マスク:ポリプロピレン・ポリウレタン・ポリエチレン・エプロン:ポリエチレン・手袋:強化ビニール樹脂(可塑剤)・シューズカバー:ポリエチレン・天然ゴム
●セット内容/不織布ヘアキャップ、三層式マスク、ポリエチレン袖付エプロン、プラスチック手袋、ポリエチレンシューズカバー
●サイズ/フリー
●生産国/中国●50(Q)●1袋あたり/税込¥407 川西工業(株)

16 感染防護基本セット

訪問看護、往診、外来、備蓄に。感染対策に必要なアイテムが1袋にまとめてあります。



241-M0730 在庫商品
077461 (1袋50枚入)2箱 **¥17,600**(税抜¥16,000)
●材質/キャップ:ポリプロピレン・ポリウレタン・ポリエステル・マスク:ポリプロピレン・ポリエチレン・ポリエステル・ポリウレタン・シューズカバー:ポリプロピレン・ポリウレタン・ビニールエプロン:ポリエチレン・手袋:PVC●セット内容/1袋内容)キャップ1枚、シールド付マスク1枚、グローブMサイズ2枚、シューズカバー2枚、ビニールエプロン1枚●生産国/中国●1(Q) 竹虎

1 分別用ポリ袋

お得な分別用ポリ袋。



SB-1 分別用ポリ袋 45L
 SA-20 室内用分別袋M 20~25L

241-0087 直・送別 ケース販売

SB-1 1冊10枚入
 1ケース60冊入 **¥13,464** (税抜¥12,240)
 SA-20 1冊20枚入
 1ケース60冊入 **¥17,094** (税抜¥15,540)

●材質/LDPE●生産国/中国●60(N)●分別用ポリ袋:1冊10枚入/税込¥224 ●室内用分別袋M:1冊20枚入/税込¥284 (株)セイケツネットワーク

2 ポリゴミ袋(メタロセン配合)

メタロセン配合で、薄手でも優れた引っ張り強度の低密度タイプ。



GMH-202 半透明 20L 52×60cm
 GMH-452 半透明 45L 65×80cm

241-01076 直・送込 ケース販売

GMH-202 半透明20L 1袋15枚入
 1ケース20袋入 **¥6,600** (税抜¥6,000)
 GMH-452 半透明45L 1袋15枚入
 1ケース20袋入 **¥8,580** (税抜¥7,800)

●材質/低密度ポリエチレン●生産国/タイ、ベトナム、中国●20(S)●GMH-202:1袋15枚入/税込¥330、GMH-452:1袋15枚入/税込¥429 伊藤忠リーテイルリンク(株)

3 ダストパック 半透明

業務用ゴミ袋でコストパフォーマンスが高い商品です。



45L 70L 90L

241-M0842 直・送別 ケース販売

10枚入×100冊 45L **¥11,000** (税抜¥10,000)

10枚入×80冊 70L **¥13,992** (税抜¥12,720)

10枚入×60冊 90L **¥12,870** (税抜¥11,700)

●材質/高密度ポリエチレン●生産国/ベトナム●45L:100、70L:80、90L:60(S) ●45L:1冊10枚入/税込¥110、70L:1冊10枚入/税込¥174、90L:1冊10枚入/税込¥214 MISM JAPAN(株)

4 アルコールチェッカー

単4×2
 運転前後の確認に! J-BAC認定商品。



241-01064 在庫商品

MI-ALC-01 **¥3,850** (税抜¥3,500)

●重さ/約50g(電池含む)●材質/ABS樹脂●生産国/中国●50(N)※電池は別売です。 MIクリエーションズ(株)

5 アルコールチェッカー

吹かけ式・ストロー式の2通りの使い方、衛生的にアルコール計測。



約11.8
 1.8 3.5

241-01067 在庫商品

3R-ALCH02 **¥4,389** (税抜¥3,990)

●重さ/47g●材質/ABS●生産国/中国●80(N)※電池は別売です。スリーアールソリューション(株)

6 机上台

置くだけでデスクすっきり! スペースUP!

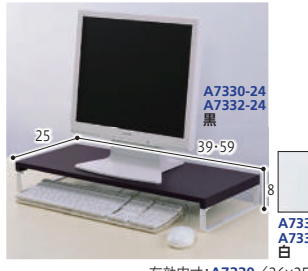

有効内寸: A7330 / 36×25×6.7 A7332 / 56×25×6.7

241-01022 在庫商品

A7330-0、A7330-24 幅39cm **↑各¥4,070** (税抜¥3,700)

A7332-0、A7332-24 幅59cm **↑各¥4,840** (税抜¥4,400)

●重さ/1290-1680g●耐荷重/15kg(等分布)●材質/スチール●幅39cm:10、幅59cm:6(D) (株)LIHITLAB.

7 アバンテV2 抗菌フローアーケース

細菌の増殖を抑制する無機系抗菌剤を引出しに配合した抗菌フローアーケース。

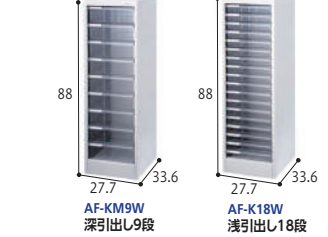

241-01060 直・送別

AF-KM9W 深引出し9段 **↑各¥41,580** (税抜¥37,800)

AF-K18W 浅引出し18段 ●重さ/8.9~10.5kg●材質/本体:スチール、粉体焼付塗装、引出し:透明スチロール樹脂、引出し段板:ポリプロピレン ●生産国/日本●1(N) ナカバヤシ(株)

8 1冊でも倒れないブックスタンド A4

本を抜き取っても隣の本が倒れないブックスタンド。



241-01099 在庫商品

A3577-0、A3577-24 各¥2,530 (税抜¥2,300)

●重さ/450g●材質/ハイインパクトポリスチレン●24(S)※最小対応高さ:12cm(12cm以下はストッパーが十分に当たらないためスタンドできません)※ストッパーの厚み(0.86cm)より薄いものなど、立てかけるものの厚みによって、直立しない場合があります。 (株)LIHITLAB.

9 にゃんシーン ショルダーポーチ

大きく開いて中身が見やすいジャバラタイプ。スマホの持ち運びに便利。



サイズ/11×1.3×18cm

241-U0915 在庫商品

A2225-7、A2225-11、A2225-16、A2225-24 各¥3,245 (税抜¥2,950)

●重さ/72g●材質/本体:ポリエステル、ファスナートップ:PVC合皮、ショルダーベルト:ポリプロピレン(フックは亜鉛合金・鉄)●60(S) (株)LIHITLAB.

10 訪問バッグ ワークリュック2

現場の声から生まれた多機能バッグ。多い荷物を定位置収納。



241-U0909 在庫商品

404203 **¥8,580** (税抜¥7,800)

●重さ/本体:540g、収納/バッグ:310g●材質/ポリエステル100%●生産国/中国●1(D) (株)LIHITLAB.

11 ツールバッグ

軽いのにしっかり自立する、大容量で便利なツールバッグ。



241-U0872 在庫商品

A7750-11、A7750-22、A7750-24 **↑各¥5,170** (税抜¥4,700)

●重さ/590g●耐荷重/約50kg(メインハンドル部)●材質/本体:ポリエステル●10(D) (株)LIHITLAB.

12 自由自在! サイズが変わるバッグイン

バッグのサイズに合わせて折りたためるバッグイン。

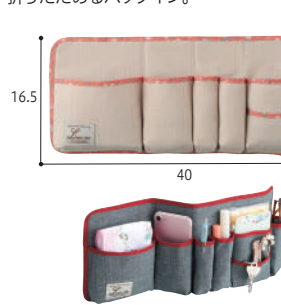

241-U0848 在庫商品

90751、90757 各¥1,408 (税抜¥1,280)

●重さ/135g●材質/ポリエステル、レーヨン、ポリウレタン●生産国/中国●80(D) (株)コジット

13 入院に備える2wayバッグ

予期せぬ入院でもこれ1つにまとめておけば安心です。



241-U0916 在庫商品

91718、91719 各¥7,678 (税抜¥6,980)

●重さ/258g●材質/本体:ポリエステル、カード:紙●生産国/中国●30(D) (株)コジット

14 どこでもブック

1日分のお薬が見やすく管理に最適。コンパクトで持ち運びにも便利。



241-O1098 在庫商品

TB-305 **¥2,178** (税抜¥1,980)

●重さ/230g●材質/塩化ビニール●付属品/曜日シート、用法シート●生産国/日本●10(N) 大同化工(株)

15 久留米織 お薬手帳カバー

お薬手帳や診察券など、病院関係の小物をすっきり整理!



241-M0701 在庫商品

01172 文人赤 **各¥2,178** (税抜¥1,980)

●重さ/約110g●材質/綿●生産国/日本●100(D) (株)コジット

16 消臭ランドリーバッグ

中に入れておくだけでニオイを取る!



241-00365 在庫商品

Sサイズ 28×26×3 **各¥2,090** (税抜¥1,900)

Mサイズ 43×35×3 **各¥2,530** (税抜¥2,300)

MLサイズ 51×38×3 **各¥2,970** (税抜¥2,700)

Lサイズ 63×55×4 **各¥3,960** (税抜¥3,600)

●重さ/30~120g●材質/本体:ナイロン、紐:ポリエステル●生産国/日本●5(N)★ライトブルーはS・M・MLサイズのみです。★ブラックはS・Mサイズのみです。※洗いきすぎると消臭機能が損なわれる可能性があります。プロト・フン(有)

1 水切り安全歩行マット

屋外/室内

水回りなどでのすべり止め対策。



AI-9002GY グレー AI-9002GR グリーン



AI-9002BL ブルー

241-O1063

在庫商品

AI-9002GY グレー
AI-9002BL ブルー
AI-9002GR グリーン

各¥6,820 (税抜¥6,200)

●重さ/約5.8kg ●材質/本体:軟質塩化ビニール●生産国/中国 ●5(S) (株)カーボーイ

2 8ポケット手ぶら着せベスト

羽織るだけで着せ効果。手ぶらでおでかけできる8ポケット付。



91596 91597 ブラック

241-U0914

在庫商品

91596、91598 S-M 各¥6,050 (税抜¥5,500)

91597、91599 L-L (税抜¥5,500)

●材質/表地:ポリエステル100%、裏地:ポリエステル100% ●生産国/中国 ●60(D) (株)コジット

適応サイズ(cm)	バスト	身長
S-M	72~87	154~162
L-L	86~101	

3 スクラブ 7042SC

スクラブの定番PANTONE(パントン)カラースクラブシリーズ。

洗濯機
脱水機
乾燥機



セレニティ ラディアントオーキッド モスグリーン ライム イルミネーティング

ネイビー

ローズクォーツ アルティメットグレー ワイン ターコイズ チェリーピンク

241-U0910

直・送別

各¥5,940 (税抜¥5,400)

●素材/ポリエステル65%、綿35% ●生産国/ベトナム ●1 (N) フォーク(株)

サイズ(cm)	SS	S	M	L	LL	3L	4L
着丈	63	65	67	70	73	73	73
肩幅	39	42	46	49	52	55	58
胸囲	96	104	112	120	128	136	144
袖丈	18	19	20	21	22	22	22

4 体にフィット!軽量ウォーキングバッグ

手ぶらでウォーキング!腕をしっかりとふって歩ける。



92385

ローズ

92386

ブラック

胸回り 最大140cmまで対応



ペットボトルも入ります



反射素材のネーム

撥水 (表地のみ)
抗菌 (表地のみ)
防臭 (表地のみ)

241-U0829

在庫商品

92385、92386 各¥3,278 (税抜¥2,980)

●重さ/約140g ●材質/ポリエステル ●生産国/中国 ●50 (D) (株)コジット

5 介護用布シール(文字色:紺)

お肌に優しく、はがれに強い。業務用クリーニング乾燥機にも対応して安心です。

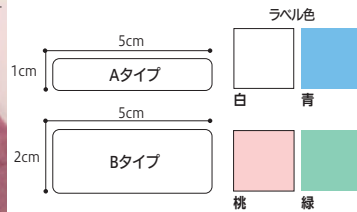

●介護施設ご入居者の衣類管理
●外出ご高齢者の帰宅支援ラベル

241-U0494

直・送込

Aタイプ 30枚 各¥1,650 (税抜¥1,500)

Bタイプ 50枚 各¥2,200 (税抜¥2,000)

共通 100枚 各¥3,300 (税抜¥3,000)

●材質/ポリエステル生地、接着剤 ●生産国/日本 ●(S) ※返品、再作成は、原則お受けできません。 NLC(株)

6 訪問介護伝票(介護サービス実施記録)50組

介護サービスでの活動を記録できます。2複写になっています。

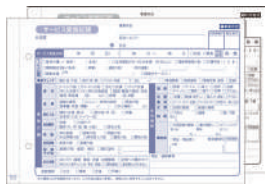

201077

HK-3S

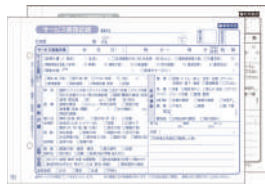

201070

HK-1



201610

KAI-1N

241-U0739

直・送別

201077 ¥346 (税抜¥315)

201610 ¥374 (税抜¥340)

201070 ¥473 (税抜¥430)

●生産国/日本 ●80(S) ※10冊単位での発注となります。 KSCコピー印刷(株)

7 高齢者疑似体験教材スタンダードセットII

多くの方に体験してもらうために、安心価格の高齢者疑似体験セットです。



241-U0353

直・送込

110-060 ¥23,650 (税抜¥21,500)

●セット内容/イヤーマフ、おもひのり(手首用500g、足首用1kg)、ひざ・ひじサポーター、視覚障害ゴーグル(4段階フィルム付)、ディスプレイセット(テープ×2付)、ゼッケン、収納ケース ●生産国/日本 ●1(Q) (株)三和製作所

8 疑似体験セットまなび体<片マヒ用>

理学療法士監修。片マヒ状態における体や心の変化を体験できる学習教材。



L オレンジ 装着例



241-U0320

直・送込

3010 M イエロー 各¥85,800 (税抜¥78,000)

L オレンジ

●重さ/約3.8・3.9kg ●材質/肘・腰サポーター:ナイロン、下肢装具:FRP・革、折りたたみ杖:アルミニウム ●生産国/日本 ●セット内容/下肢装具(内足底の底屈形状でひざ関節の不自由を疑似体験)、肘・腰サポーター(肘サポーターを装着した右腕をマジックテープで脇に固定し、片マヒ特有の姿勢に)、杖×1(身長145~185cm対応)、ご利用案内DVD、キャリングケース ●(Q) (株)特殊衣料

サイズ(cm)	M	L
足サイズ	22~24.5	25~27
腰回り	68~95	85~115

9 疑似体験セットまなび体<高齢者用ver.2>

理学療法士監修。高齢者の体の状態を自ら体験、体感できる疑似体験セット。



Lブルー 装着例



241-U0805

直・送込

3130 M イエロー 各¥115,500 (税抜¥105,000)

L ブルー

●材質/ベスト:肘サポーター:ナイロン、シューズ:ゴム、ポリエステル100%、手袋:ナイロン、杖:アルミ、胸用重り:鉄、ナイロン、ポリウレタン、丸重り:鉄、レザール、眼鏡:ポリカーボネート、シリコン等、耳栓:発泡ポリマー ●セット内容/ベスト、肘サポーター、シューズ、手袋、杖、胸用重り、丸重り、眼鏡、耳栓、ご利用案内DVD、キャリングケース ●生産国/日本 ●1(Q) (株)特殊衣料

サイズ(cm)	M	L
バスト	80~100	100~120
足サイズ	22~24.5	25~27